



VINTAGE

WIRELESS SPEAKER

HX-P525
Instruction Book

TABLE OF CONTENTS

English	2	Nederlands	32
Français	9	Italiano	39
Español	17	한국어	46
Deutsch	25	中文	53

CONTENTS

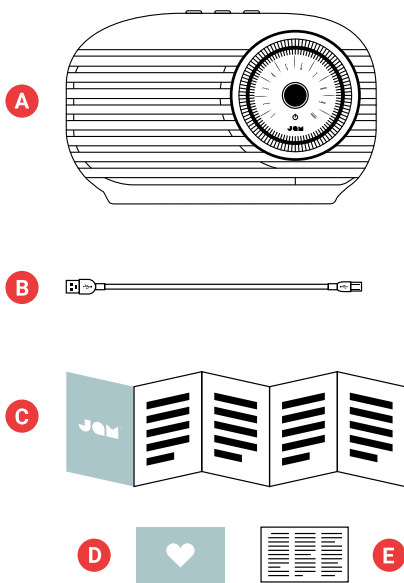

- A – JAM Vintage Speaker
- B – USB charging cable
- C – Quick-Start Guide
- D – Welcome card
- E – Legal card

CONTROLS

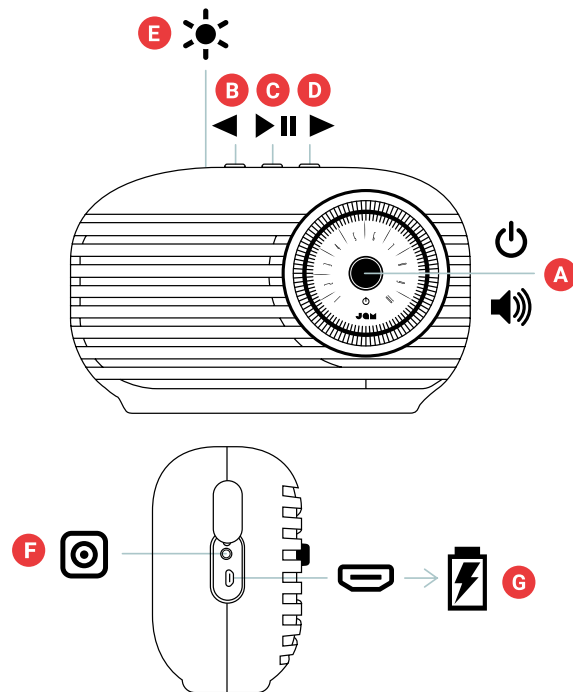

- A – Power on/off/volume dial
- B – Back track
- C – Play/pause
- D – Forward track
- E – LED light indicator
- F – Aux-in port
- G – USB charging port

SET UP

CHARGING YOUR SPEAKER

The “Vintage” speaker is powered by a rechargeable battery. The speaker comes precharged; however, for optimal playtime, make sure to charge before first use.

A – To charge the speaker, open the cover of the USB charging port located on the left side. Take the included charging cable and connect the end with the micro USB into the port on the speaker labeled “Charge”.

B – Connect the larger USB plug into your computer or a powered USB AC adapter. An adapter is not included in the box, but you can use the one for your cell phone or pick one up the next time you’re at the store.

C – While charging, the LED light at the top of the speaker will stay solid red. Charge for about 3 hours to get up to 16 hours of playtime. Once fully charged, the LED will turn off.

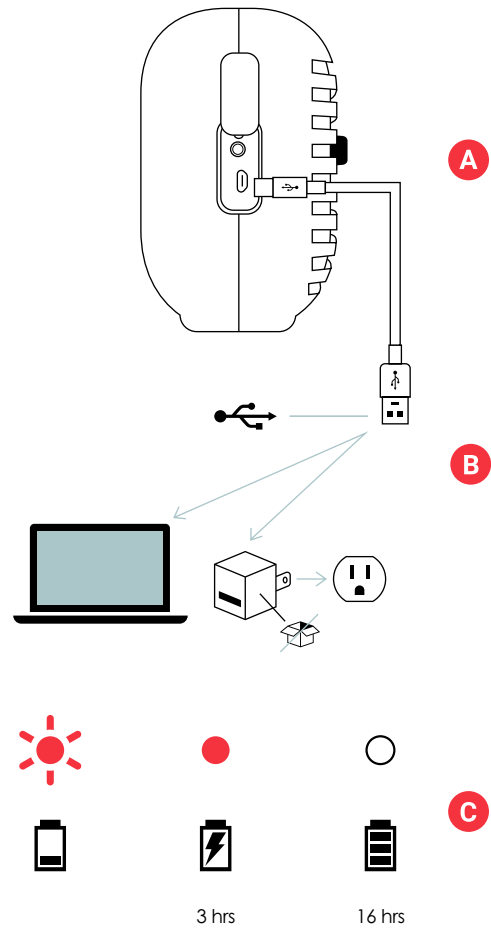

USE

A – TURN ON YOUR SPEAKER

Press and hold the power button (which is also the volume dial) for 4 seconds to turn on your speaker.

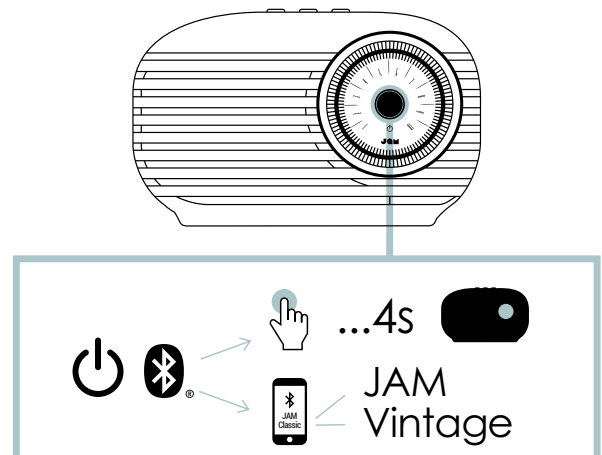

B – CONNECTING TO A DEVICE

Once turned on, the speaker will immediately search for a device to pair to. If a device has not been previously paired, the LED light on the top of the speaker will flash red and blue alternatively. Enable Bluetooth® on your device. From the Bluetooth® menu, select “JAM Vintage”. When the device and JAM Vintage are connected, you will hear a tone and the LED light will turn solid blue momentarily then move to a slow flashing blue.

You may also connect your device to the “Vintage” speaker using an aux cable, which is not included. When plugged in, the LED light at the top of the speaker will turn solid red.

NOTE: Once paired, the speaker will remember the device every time it is turned on. To disconnect the speaker from the device, press and hold the “play/pause” button for 3 seconds. You will hear a tone and the LED light at the top of the speaker will flash red and blue. The “Vintage” is now ready to pair to a new device.

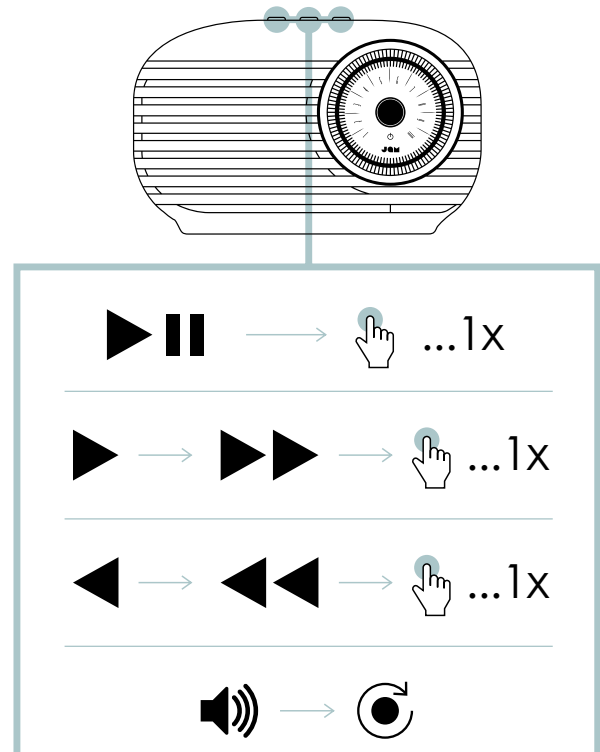
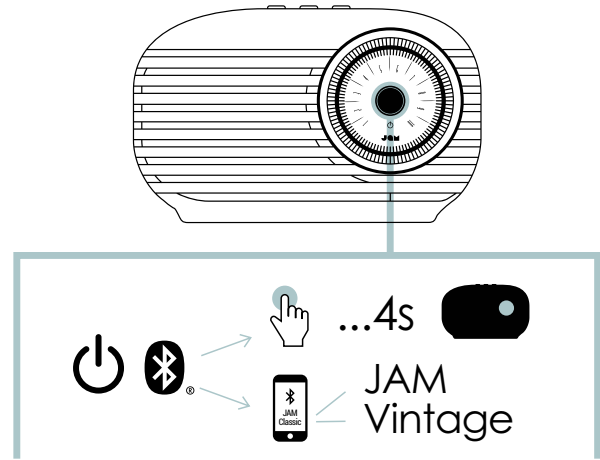

C – BUTTON FUNCTION

Quickly press the “play/pause” button once to play your music.

To increase the volume, turn the volume dial clockwise; to lower the volume, turn the volume dial counterclockwise.

To skip forward a track, quickly press the ▶ button once; to skip back a track, quickly press the ◀ once.

When the “Vintage” speaker is powered on, a ring of light around the volume dial is illuminated. To turn off this feature, press the power button once. To turn the light on again, press the power button once more.

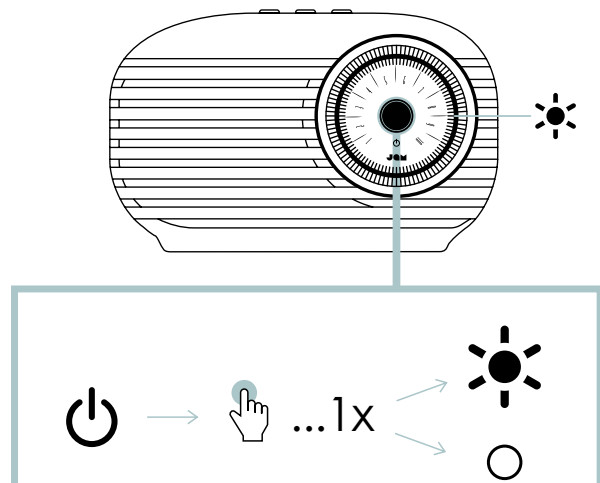

D – CALL HANDLING

While rocking out to your music, if a call comes in, quickly press the “play/pause” button once to pick it up; quickly press again when you’re done to hang up.

While on a call, if you want to make it private, press and hold the “play/pause” button for 2 seconds to move the call from your speaker to your phone.

If a call comes in and you don’t want to pick it up, press and hold the “play/pause” button for 2 seconds to send the call to voicemail.

*See the tables on the following pages for complete button function and LED light indicator interpretation.

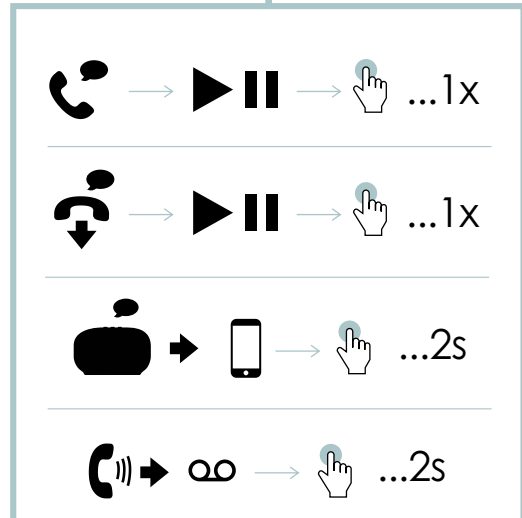
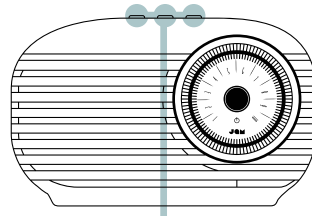

PAIR 2 VINTAGE SPEAKERS

1. Turn on speaker 1 (press and hold the volume dial for 4 seconds to turn on).
2. Pair your device to the speaker by following the CONNECTING TO A DEVICE instructions.
3. Turn on speaker 2 (press and hold the volume dial for 4 seconds). Do not pair speaker 2 to your device.
4. On speaker 1, press and hold the backward and forward button at the same time for 2 seconds. You will hear “ready to pair” while the speakers are connecting to each other. This will take a few seconds.
5. Once the speakers are paired successfully together, you will hear “left channel” and “right channel” indicating that they are in stereo mode.
6. Press the “play/pause” button on either speaker to listen to music. Press and hold the backward and forward button at the same time for 2 seconds to toggle between using two speakers and using one speaker.
7. Once paired, your speakers will recognize each other every time both are turned on. To disconnect pair 2 mode, press and hold the backward and forward button at the same time for 2 seconds. This will enter into pairing mode again.

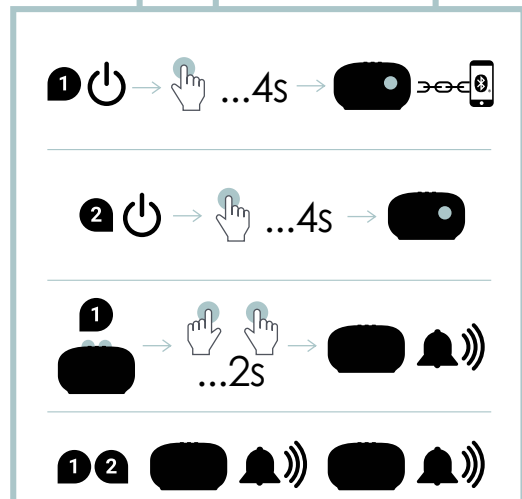
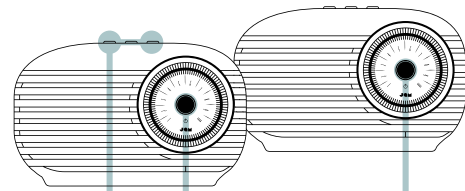

NOTE: If either of your speakers has been previously paired to a device, or will not pair automatically, press and hold the “play/pause” and buttons on both speakers for 2 seconds to activate pairing mode. You will know they have reached pairing mode by the red and blue blinking light.

LED INDICATORS

CHARGING

Red flash every 5 seconds	Low battery
Solid red	Charging
LED off	Charging complete

IN USE

LED flashing red and blue alternatively	Speaker is powered on and in pairing mode
Blue flash every 5 seconds	Speaker is paired with device

BASIC FUNCTIONS

POWER

Power on/off	Press and hold the power button for 4 seconds
--------------	---

CALLS

Pick up a call	Press either play/pause button once
Decline a call	Press and hold play/pause button for 2 seconds
End a call	Press play/pause button once
Move active call from speaker to device	Press and hold the play/pause button for 2 seconds
Take a second incoming call	Press either play/pause button once
Decline a second incoming call	Press and hold play/pause button for 2 seconds

PAIR 2 SPEAKERS

Enable pair 2	Press and hold the < and > buttons simultaneously for 2 seconds
Switch between mono & stereo	Press and hold the < and > buttons simultaneously for 2 seconds

MUSIC

Play/Pause	Quickly press play/pause button once
Volume up	Turn the volume dial clockwise
Volume down	Turn the volume dial counterclockwise
Skip forward a track	Quickly press the > button once
Skip backward a track	Quickly press the < button once

LEGAL INFORMATION

READ ALL INSTRUCTIONS BEFORE USE AND SAVE THESE INSTRUCTIONS FOR FUTURE REFERENCE.

FCC Warning:

This equipment has been tested and found to comply with the limits for a Class B digital device, pursuant to Part 15 of the FCC Rules. These limits are designed to provide reasonable protection against harmful interference in a residential installation. This equipment generates, uses, and can radiate radio frequency energy and, if not installed and used in accordance with the instructions, may cause harmful interference to radio communications. However, there is no guarantee that interference will not occur in a particular installation. If this equipment does cause harmful interference to radio or television reception, which can be determined by turning the equipment off and on, the user is encouraged to try to correct the interference by one or more of the following measures:

- Reorient or relocate the receiving antenna.
- Increase the separation between the equipment and receiver.
- Connect the equipment into an outlet on a circuit different from that to which the receiver is connected.
- Consult the dealer or an experienced radio/TV technician for help.

Any changes or modifications not expressly approved by the party responsible for compliance could void the user's authority to operate the equipment.

This device complies with Part 15 of the FCC Rules. Operation is subject to the following two conditions:

- (1) This device may not cause harmful interference, and
- (2) This device must accept any interference received, including interference that may cause undesired operation.

FCC RF Exposure Statement:

This equipment complies with FCC radiation exposure limits set forth for an uncontrolled environment. This transmitter must not be co-located or operating in conjunction with any other antenna or transmitter.

ISED Cautions:

This device complies with Innovation, Science, and Economic Development Canada licence-exempt RSS standard(s). Operation is subject to the following two conditions:

- (1) This device may not cause interference, and
- (2) This device must accept any interference, including interference that may cause undesired operation of the device.

ISED RF Exposure Statement:

The device is in compliance with RF exposure guidelines; users can obtain Canadian information on RF exposure and compliance.

1-YEAR LIMITED WARRANTY – US & CANADA

WARRANTY – US & CANADA

JAM warrants this product free from defect in material and workmanship for a period of 1 year from the date of purchase. This warranty does not cover damage caused by misuse or abuse, accident, the attachment of any unauthorized accessory, alteration to the product, or any other conditions whatsoever that are beyond the control of JAM.

For detailed Warranty instructions and information, visit: www.jamaudio.com/customer-support/warranty-1yr. To obtain warranty service on your JAM product, contact a Consumer Relations representative by the telephone number or email address for your country of residence. Please make sure to have the model number of the product available.

For service in the USA

Email: cservice@jamaudio.com
Tel: 1-888-802-0040
8:30am–7:00pm EST Monday–Friday

For service in Canada

Email: cservice@homedicsgroup.ca
Tel: 1-888-225-7378
8:30am–5:00pm EST Monday–Friday

WARRANTY – UK & EUROPE

JAM warrants this product free from defect in material and workmanship for a period of 2 years from the date of purchase. This warranty does not cover damage caused by misuse or abuse, accident, the attachment of any unauthorised accessory, alteration to the product, or any other conditions whatsoever that are beyond the control of JAM. Distributed in the EU by FKA Brands Ltd, Somerhill Business Park, Tonbridge, TN11 0GP, UK. Tel: 020 3538 0768 Email: uksupport@jamaudio.com.

WARRANTY – AUSTRALIA (1-YEAR LIMITED WARRANTY)

We or Us means HoMedics Australia Pty Ltd ACN 31 103 985 717 and our contact details are set out at the end of this warranty; You means the purchaser or the original end-user of the Goods. You may be a domestic user or a professional user; Supplier means the authorized distributor or retailer of the Goods that sold you the Goods in Australia and New Zealand; and Goods means the product or equipment which was accompanied by this warranty and purchased in Australia and New Zealand.

For Australia:

Our Goods come with guarantees that cannot be excluded under the Australian Consumer Law. You are entitled, subject to the provisions of the Australian Consumer Law, to a replacement or refund for a major failure and for compensation for any other reasonably foreseeable loss or damage. You are also entitled, subject to the provisions of the Australian Consumer Law, to have the Goods repaired or replaced if the goods fail to be of acceptable quality and the failure does not amount to a major failure. This is not a complete statement of your legal rights as a consumer.

For New Zealand:

Our Goods come with guarantees that cannot be excluded under the Consumer Guarantees Act 1993. This guarantee applies in addition to the conditions and guarantees implied by that legislation.

The Warranty

JAM sells its products with the intent that they are free of defects in manufacture and workmanship under normal use and service. In the unlikely event that your JAM product proves to be faulty within 1 year from the date of purchase due to workmanship or materials only, we will replace it at our own expense, subject to the terms and conditions of this guarantee. The warranty period is limited to 3 months from the date of purchase for products used commercially/professionally.

Terms and Conditions:

In addition to the rights and remedies that you have under the Australian Consumer Law, Consumer Guarantees Act of New Zealand or any other applicable law and without excluding such rights and remedies warranty against defects:

1. The Goods are designed to withstand the rigors of normal household use and are manufactured to the highest standards using the highest quality components. Whilst unlikely, if, during the first 12 months (3 months commercial use) from their date of purchase from the Supplier (Warranty Period), the Goods prove defective by reason of improper workmanship or materials and none of your statutory rights or remedies apply, we will replace the Goods, subject to the terms and conditions of this warranty.
2. We do not have to replace the Goods under this Additional Warranty if the Goods have been damaged due to misuse or

abuse, accident, the attachment of any unauthorised accessory, alteration to the product, improper installation, unauthorised repairs or modifications, improper use of electrical/power supply, loss of power, malfunction, or damage of an operating part from failure to provide manufacturer's recommended maintenance, transportation damage, theft, neglect, vandalism, environmental conditions, or any other conditions whatsoever that are beyond the control of JAM.

3. This Warranty does not extend to the purchase of used, repaired, or secondhand products, or to products not imported or supplied by HoMedics Australia Pty Ltd, including but not limited to those sold on offshore internet auction sites.
4. This Warranty extends only to consumers and does not extend to Suppliers.
5. Even when we do not have to replace the Goods, we may decide to do so anyway. In some cases, we may decide to substitute the Goods with a similar alternative product of our choosing. All such decisions are at our absolute discretion.
6. All such replaced or substituted Goods continue to receive the benefit of this Additional Warranty for the time remaining on the original Warranty Period (or 3 months, whichever is the longest).
7. This Additional Warranty does not cover items damaged by normal wear and tear, including but not limited to chips, scratches, abrasions, discoloration, and other minor defects, where the damage has negligible effect on the operation or performance of the Goods.
8. This Additional Warranty is limited to replacement or substitution only. As far as the law permits, we will not be liable for any loss or damage caused to property or persons arising from any cause whatsoever, and shall have no liability for any incidental, consequential, or special damages.
9. This warranty is only valid and enforceable in Australia and New Zealand.

Making a Claim:

In order to claim under this Warranty, you must return the Goods to the Supplier (place of purchase) for replacement. If this is not possible, please contact our Consumer Relations department by email (cservice@homedics.com.au) or at the address below.

- All returned Goods must be accompanied by satisfactory proof of purchase that clearly indicates the name and address of the Supplier, the date and place of purchase, and identifies the product. It is best to provide an original, legible, and unmodified receipt or sales invoice.
- You must bear any expense for return of the Goods or otherwise associated with making your claim under this Additional Warranty.

Distributed in Australia by HOMEDICS AUSTRALIA PTY LTD, 14 Kingsley Close, Rowville, Victoria 3178. Distributed in New Zealand by Phoenix Distribution NZ Ltd, 7B Orbit Drive, Albany / North Shore 0757, Auckland, New Zealand.

For service in Australia

Email:

cservice@homedics.com.au

Tel: 03-87566500

8:30am–5:00pm AEST Monday–Friday

www.jam-audio.com.au

IMPORTANT SAFETY INSTRUCTIONS

READ ALL INSTRUCTIONS BEFORE USING.

WARNING: Do not place speakers too close to ears. May cause damage to ear drums, especially in young children.

- Use this product only for its intended purpose as described in this manual. Do not use attachments not recommended by JAM.
- JAM is not liable for any damage caused to smartphones, iPod/MP3 players, or any other devices.
- Do not place or store this product where it can fall or be dropped into a tub or sink without shutting waterproof doors.

- Do not place or drop into water or any other liquid without shutting waterproof doors.
- Not for use by children. THIS IS NOT A TOY.
- Never operate this product if it has a damaged cord, plug, cable, or housing.
- Keep away from heated surfaces.
- Only set on dry surface. Do not place on surface wet from water or cleaning solvents if waterproof doors are open.

WARNING: This product has an internal, non-replaceable lithium battery. Please dispose in accordance with your local, state, province, and country guidelines. Batteries (battery pack or batteries installed) shall not be exposed to excessive heat such as sunshine, fire, or the like.

BATTERY REPLACEMENT

Your speaker includes a rechargeable battery designed to last the lifetime of the product. In the unlikely event that you should require a replacement battery, please contact Consumer Relations, which will supply details of the warranty and out-of-warranty replacement battery service. This product contains small parts that may present a choking hazard for young children.

CAUTION: All servicing of this product must be performed by authorized JAM Audio service personnel only. For complete user guide and to register your product, visit www.JAMaudio.com (USA), canada.jamaudio.com (Canada), or uk.jamaudio.com/instructionbooks (UK).



To prevent possible hearing damage, do not listen at high volume for long periods of time.



WEEE EXPLANATION

This marking indicates that this product should not be disposed with other household wastes throughout the EU. To prevent possible harm to the environment or human health from uncontrolled waste disposal, recycle it responsibly to promote the sustainable reuse of material resources.



BATTERY DIRECTIVE

This symbol indicates that batteries must not be disposed of in the domestic waste as they contain substances that can be damaging to the environment and health. Please dispose of batteries in designated collection points.

Hereby, FKA Brands Ltd, declares that this radio device is in compliance with the essential requirements and other relevant provisions of Directive 2014/53/EU. A copy of the Declaration of Conformity can be obtained from uk.JAMaudio.com/DoC.

© 2020 HMDX. All rights reserved. JAM is a registered trademark of FKA Distributing Co. The Bluetooth® word mark and logos are registered trademarks owned by Bluetooth® SIG, Inc. and any use of such marks by HMDX is under license.



Operating frequency band: 2402 - 2480MHz

HX-P525: Maximum radio-frequency power transmitted: 1.49 dBm

Distributed by HMDX.

3000 N Pontiac Trail
Commerce Township, MI 48390

All rights reserved.

IB-HXP525



VINTAGE

WIRELESS SPEAKER

HX-P525

Livret d'instructions

CONTENU

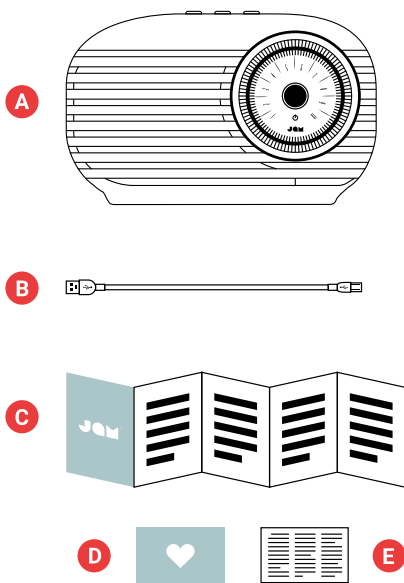

- A – Haut-parleur JAM Vintage
- B – Câble de charge USB
- C – Guide de démarrage rapide
- D – Carte de bienvenue
- E – Carte juridique

COMMANDES

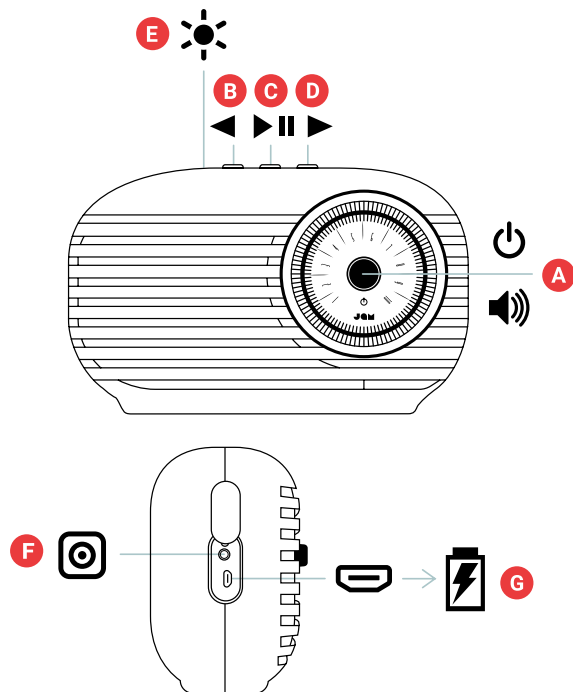

- A – Bouton marche/arrêt/volume
- B – Piste précédente
- C – Lecture/Pause
- D – Piste suivante
- E – Voyant à DEL
- F – Port d'entrée auxiliaire
- G – Port de charge USB

CONFIGURATION

CHARGE DU HAUT-PARLEUR

Le haut-parleur Vintage est alimenté par une batterie rechargeable. Le haut-parleur est fourni chargé. Toutefois, pour assurer une durée d'écoute optimale, veillez à le charger avant la première utilisation.

A – Pour charger le haut-parleur, ouvrez le couvercle du port de charge USB situé sur le côté gauche. Prenez le câble de charge inclus et branchez-en l'extrémité micro USB dans le port du haut-parleur marqué « Charge ».

B – Branchez la plus grande la prise USB dans votre ordinateur ou dans un adaptateur secteur USB alimenté. L'adaptateur secteur n'est pas inclus dans la boîte, mais vous pouvez utiliser celui de votre téléphone cellulaire ou vous en procurer un lors de vos prochains achats.

C – Lors de la charge, le voyant à DEL en haut du haut-parleur s'allume en rouge fixe. Chargez environ 3 heures pour jusqu'à 16 heures d'écoute. Il s'éteint lorsque l'appareil est chargé.

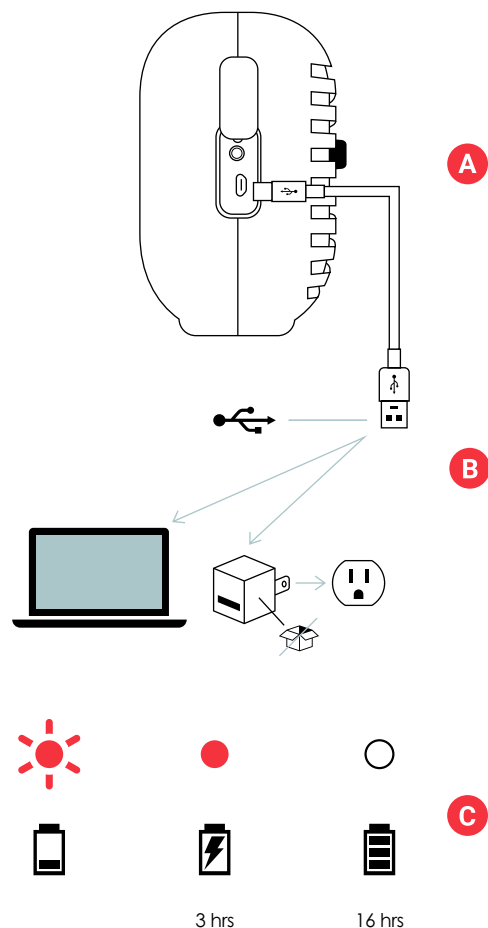

UTILISATION

A – MISE EN MARCHÉ DU HAUT-PARLEUR

Appuyez sur le bouton marche/arrêt (qui est également le bouton du volume) pendant 4 secondes pour mettre le haut-parleur en marche.

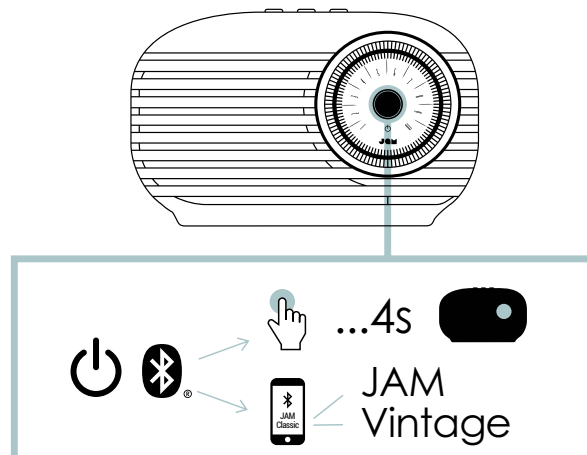

B – CONNEXION À UN APPAREIL

Une fois activé, le haut-parleur recherche immédiatement un appareil pour l'appairage. Si l'appareil n'a pas déjà été appairé, le voyant à DEL en haut du haut-parleur clignote en rouge et en bleu. Activez la fonction Bluetooth® sur votre appareil. Dans le menu Bluetooth®, sélectionnez « JAM Vintage ». Lorsque l'appareil et JAM Vintage sont connectés, vous entendrez une tonalité et le voyant à DEL s'allume momentanément en bleu fixe puis clignote lentement en bleu.



Vous pouvez également connecter votre appareil au haut-parleur Vintage avec un câble auxiliaire, non inclus.

Remarque: Une fois appairé, le haut-parleur détectera l'appareil à chaque fois qu'il est mis en marche. Pour débrancher le haut-parleur de l'appareil, appuyez sur le bouton Lecture/Pause pendant 3 secondes. Une tonalité se fait entendre et le voyant à DEL en haut du haut-parleur clignote en rouge et en bleu. Le haut-parleur Vintage est maintenant prêt à être appairé à un autre appareil.

C – FONCTION DES BOUTONS

Appuyez brièvement sur le bouton Lecture/Pause pour jouer votre musique.

Pour augmenter le volume, tournez le bouton du volume dans le sens horaire. Pour diminuer le volume, tournez-le dans le sens antihoraire.

Pour passer à la piste suivante, appuyez brièvement une fois sur le bouton . Pour reculer d'une piste, appuyez brièvement une fois sur le bouton .

Lorsque le haut parleur Vintage est mis en marche, un anneau de lumière s'allume autour du bouton de volume. Pour désactiver cette fonction, appuyez une fois sur le bouton de marche/arrêt. Pour l'activer de nouveau, appuyez une fois sur le bouton marche/arrêt.

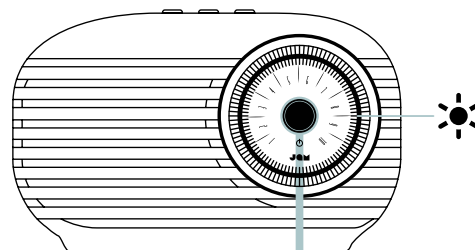
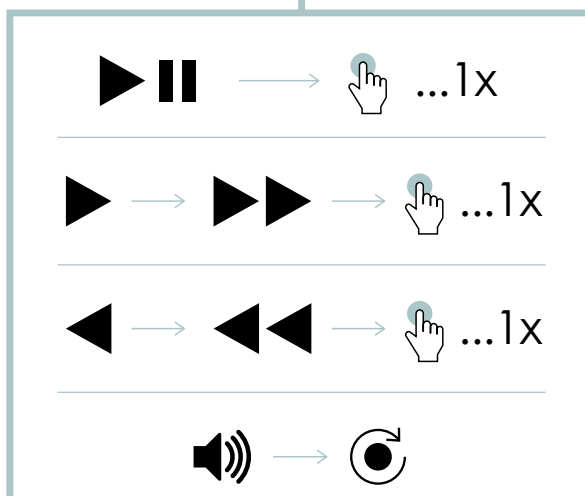
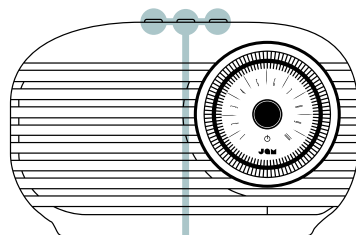
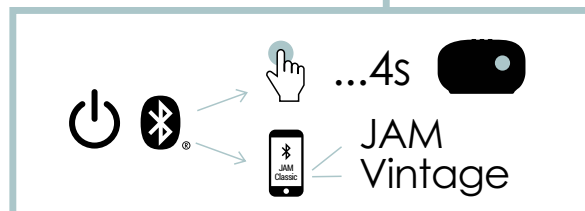
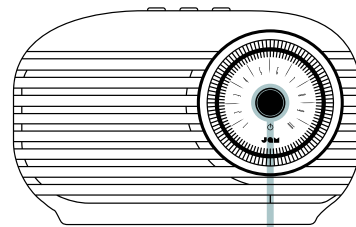

D – GESTION DES APPELS

Tout en écoutant votre musique, en cas d'appel, appuyez brièvement sur le bouton Lecture/Pause pour prendre un appel, puis appuyez brièvement une fois de plus pour raccrocher.

Si vous souhaitez que l'appel reste confidentiel, appuyez pendant 2 secondes sur le bouton Lecture/Pause pour transférer l'appel du haut-parleur à votre téléphone.

Pour ne pas répondre à un appel entrant, appuyez pendant 2 secondes sur le bouton Lecture/Pause pour envoyer l'appel vers la messagerie vocale.

*Consultez les tableaux sur les pages suivantes pour connaître toutes les fonctions des boutons et la signification des voyants à DEL.

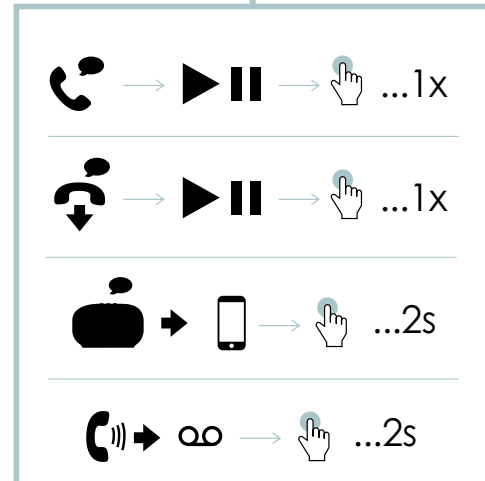
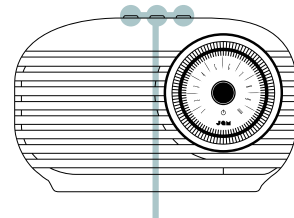

APPAIRAGE DE 2 HAUT-PARLEURS VINTAGE

1. Mettez le premier haut-parleur en marche (en appuyant sur le bouton du volume pendant 4 secondes).
2. Appairez l'appareil au haut-parleur en suivant les instructions de la section CONNEXION À UN APPAREIL.
3. Mettez le deuxième haut-parleur en marche (en appuyant sur le bouton du volume pendant 4 secondes). N'appairez pas le deuxième haut-parleur à votre appareil.
4. Sur le premier haut-parleur, appuyez simultanément sur le bouton précédent ◀ et sur le bouton suivant ▶ pendant 2 secondes. Le message « Ready to pair » (Prêt à l'appairage) se fait entendre pendant que les haut-parleurs se connectent l'un à l'autre. Cela prend quelques secondes.
5. Une fois les haut-parleurs correctement appairés, vous entendrez « left channel » (canal gauche) et « right channel » (canal droit) indiquant qu'ils sont en mode stéréo.
6. Appuyez sur le bouton Lecture/Pause sur l'un ou l'autre haut-parleur pour écouter votre musique. Appuyez simultanément sur les boutons précédent ◀ et suivant ▶ pendant 2 secondes pour basculer entre deux haut-parleurs ou un seul haut-parleur.
7. Une fois appairés, les haut-parleurs se détecteront à chaque fois qu'ils sont mis en marche. Pour

désactiver le mode d'appairage de 2 haut-parleurs, appuyez simultanément sur le bouton précédent ◀ et sur le bouton suivant ▶ pendant 2 secondes. Cela permet d'activer de nouveau le mode d'appairage.

Remarque: Si aucun haut-parleur n'a été précédemment appairé à un appareil ou s'il ne s'appaire pas automatiquement, appuyez simultanément sur les boutons Lecture/Pause et ◀ pendant 2 secondes pour activer le mode d'appairage. Lorsque le voyant clignote en rouge et en bleu, cela signifie que le mode d'appairage est terminé.

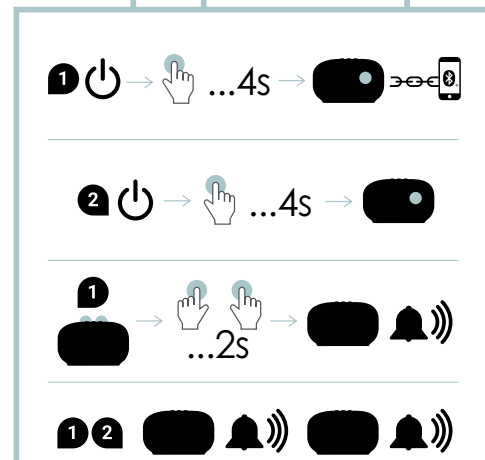
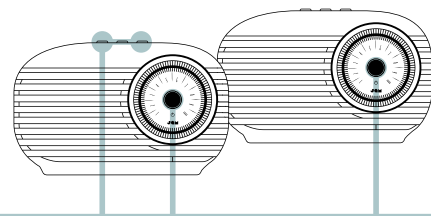

VOYANTS À DEL

CHARGE

Clignotement rouge toutes les 5 secondes	Charge de batterie faible
Rouge fixe	Charge en cours
Voyant à DEL éteint	Charge terminée

EN COURS D'UTILISATION

Clignotement rouge et bleu	Le haut-parleur est en marche et en mode d'appairage
Clignotement bleu toutes les 5 secondes	Le haut-parleur est appairé à l'appareil

FONCTIONS DE BASE

ALIMENTATION

Bouton Marche/Arrêt	Appuyez pendant 4 secondes sur le bouton Marche/Arrêt
---------------------	---

APPELS

Prendre un appel	Appuyez une fois sur l'un des boutons lecture/pause
Refuser un appel	Appuyez pendant 2 secondes sur le bouton lecture/pause
Raccrocher	Appuyez une fois sur le bouton lecture/pause
Transférer l'appel en cours du haut-parleur à l'appareil	Appuyez pendant 2 secondes sur le bouton lecture/pause
Répondre à un deuxième appel entrant	Appuyez une fois sur l'un des boutons lecture/pause
Refuser un deuxième appel entrant	Appuyez pendant 2 secondes sur le bouton lecture/pause

APPAIRAGE DE 2 HAUT-PARLEURS

Activer le mode d'appairage de 2 haut-parleurs	Appuyez simultanément sur les boutons < et > pendant 2 secondes
Basculer mono et stéréo	Appuyez simultanément sur les boutons < et > pendant 2 secondes

MUSIQUE

Lecture/Pause	Appuyez une fois rapidement sur le bouton lecture/pause
Augmentation du volume	Tournez le bouton du volume dans le sens horaire
Réduire le volume	Tournez le bouton du volume dans le sens antihoraire
Passer à la piste suivante	Appuyez une fois rapidement sur le bouton >
Passer à la piste précédente	Appuyez une fois rapidement sur le bouton <

INFORMATIONS LÉGALES

LIRE TOUTES LES INSTRUCTIONS AVANT L'UTILISATION ET CONSERVER CES INSTRUCTIONS POUR RÉFÉRENCE FUTURE.

Avertissement de la FCC :

Cet appareil a été testé et jugé conforme aux limites applicables aux appareils de Classe B, conformément à la Partie 15 du Règlement de la FCC. Ces limites sont conçues pour fournir une protection raisonnable contre les interférences nuisibles dans une installation résidentielle. Cet appareil génère, utilise et peut émettre une énergie de radiofréquence et, s'il n'est pas installé et utilisé conformément aux instructions, peut causer des interférences nuisibles aux communications radio. Il n'est toutefois pas garanti que des interférences ne se produiront pas dans une installation particulière. Si cet appareil provoque des interférences nuisibles à la réception radio ou télévision, ce qui peut être déterminé en éteignant l'appareil et en le rallumant, il est recommandé d'essayer de corriger les interférences en prenant une ou plusieurs des mesures suivantes :

- Réorienter ou déplacer l'antenne de réception;
- Augmenter la distance entre l'appareil et le récepteur;
- Brancher l'appareil dans une prise sur un circuit différent de celui auquel le récepteur est branché;
- Consulter le revendeur ou un technicien radio/TV expérimenté pour obtenir de l'aide.

Les changements ou modifications non expressément approuvés par l'autorité responsable de la conformité peuvent annuler l'autorisation d'utiliser l'équipement.

Cet appareil est conforme à la Partie 15 du Règlement de la FCC.

Son fonctionnement est soumis aux deux conditions suivantes :

- (1) Cet appareil ne doit pas provoquer d'interférences nuisibles, et
- (2) Cet appareil doit accepter toute interférence reçue, y compris les interférences pouvant entraîner un fonctionnement indésirable.

Déclaration de la FCC relative à l'exposition aux RF :

Cet équipement est conforme aux limites d'exposition aux radiations de la FCC établies pour un environnement non contrôlé. Cet émetteur ne doit pas être localisé ou fonctionner avec une autre antenne ou un autre émetteur.

Mise en garde d'ISDEC :

Cet appareil est conforme aux normes d'Innovation, Sciences et Développement économique Canada (ISDE) pour les appareils radio exempts de licence. Le fonctionnement est soumis aux deux conditions suivantes :

- (1) Cet appareil ne doit pas provoquer d'interférences nuisibles, et
- (2) Cet appareil doit accepter toute interférence reçue, y compris celles qui peuvent provoquer un fonctionnement indésirable de l'appareil.

Déclaration de l'ISED relative à l'exposition aux RF :

L'appareil est conforme aux directives d'exposition RF. Les utilisateurs peuvent obtenir de l'information canadienne sur l'exposition aux RF et la conformité.

GARANTIE LIMITÉE D'UN AN - ÉTATS-UNIS ET CANADA

GARANTIE – ÉTATS-UNIS ET CANADA

JAM garantit que ce produit est exempt de vice de matériau et de fabrication pendant une période d'un an à compter de la date d'achat. Cette garantie ne couvre pas les dommages causés par une mauvaise utilisation ou un abus, un accident, la fixation de tout accessoire non autorisé, la modification du produit ou toute autre condition de quelque nature que ce soit hors du contrôle de JAM.

Pour obtenir des informations et des instructions détaillées sur la garantie, veuillez visiter : www.jamaudio.com/customer-support/

warranty-1yr. Pour obtenir un service de garantie sur le produit JAM, prière de contacter un représentant du Service à la clientèle en utilisant le numéro de téléphone ou l'adresse de courriel indiqués pour votre pays de résidence. Prière d'avoir le numéro de modèle du produit à disposition.

Coordonnées du service après-vente aux États Unis :

Courriel : cservice@jamaudio.com
Téléphone : 1-888-802-0040
Du lundi au vendredi de 8 h 30 à 19 h (heure normale de l'Est)

Coordonnées du service après-vente au Canada :

Courriel : cservice@homedicsgroup.ca
Téléphone : 1-888-225-7378
Du lundi au vendredi de 8 h 30 à 17 h (heure normale de l'Est)

GARANTIE – ROYAUME-UNI ET EUROPE

JAM garantit que ce produit est exempt de vice de matériau et de fabrication pendant une période de deux ans à compter de la date d'achat. Cette garantie ne couvre pas les dommages causés par une mauvaise utilisation ou un abus, un accident, la fixation de tout accessoire non autorisé, la modification du produit ou toute autre condition de quelque nature que ce soit hors du contrôle de JAM. Distribué dans l'UE par FKA Brands Ltd, Somerhill Business Park, Tonbridge, TN11 0GP, Royaume-Uni. Courriel : support.row@fkabrand.com.

INSTRUCTIONS DE SÉCURITÉ IMPORTANTES

LIRE TOUTES LES INSTRUCTIONS AVANT L'UTILISATION

AVERTISSEMENT : Ne placez pas les haut-parleurs trop près des oreilles. Peut causer des dommages aux tympans, surtout chez les jeunes enfants.

- Ce produit ne doit être utilisé qu'aux fins décrites dans ce manuel. N'utilisez pas d'accessoires non recommandés par JAM.
- JAM n'est pas responsable des dommages causés aux téléphones intelligents, iPod/MP3 et tout autre appareil.
- Ne placez pas ni ne rangez cet appareil à un endroit d'où il pourrait chuter ou tomber dans un évier ou une baignoire.
- Ne placez pas l'appareil ni ne l'immergez dans de l'eau ou un autre liquide sans avoir préalablement fermé les portes étanches.
- Cet appareil ne doit pas être utilisé par les enfants. **CET APPAREIL N'EST PAS UN JOUET.**
- N'utilisez jamais l'appareil si le cordon, la fiche, le câble ou le boîtier sont endommagés.
- Éloignez l'appareil des surfaces chaudes.
- Ne posez l'appareil que sur des surfaces sèches. Ne placez pas l'appareil sur des surfaces mouillées d'eau ou de solvants de nettoyage si les portes étanches sont ouvertes.

AVERTISSEMENT : Ce produit est muni d'une batterie au lithium interne qui ne peut pas être remplacée. Prière d'éliminer conformément à toutes les réglementations locales, d'État, provinciales et nationales. Les batteries (bloc de batterie ou batteries installées) ne doivent pas être exposées à une chaleur excessive, comme le soleil, des flammes ou d'autres sources de chaleur similaires.

REPLACEMENT DE LA BATTERIE

Le produit est muni d'une batterie rechargeable conçue pour durer la durée de vie du produit. Dans le cas peu probable que vous ayez besoin d'une batterie de remplacement, veuillez communiquer avec le Service aux consommateurs, qui fournira les informations de remplacement de la batterie dans la cadre de la garantie et hors garantie. Ce produit contient des petites pièces qui peuvent présenter un risque de suffocation pour les jeunes enfants.

MISE EN GARDE: Toute réparation de ce produit doit être réalisée exclusivement par le personnel de réparation Jam Audio. Pour le guide de l'utilisateur complet et enregistrer le produit, prière de visiter www.jamaudio.com (États-Unis) ou canada.jamaudio.com (Canada) ou uk.jamaudio.com/instructionbooks (Royaume-Uni).



Pour éviter tout risque d'endommagement de l'ouïe, n'écoutez pas à un volume élevé pendant de longues périodes.



EXPLICATION RELATIVE AUX DEEE

Ce marquage indique que ce produit ne doit pas être jeté avec les autres déchets ménagers dans toute l'UE. Pour éviter tout risque de dommage à l'environnement ou à la santé humaine causé par une mise au rebut non contrôlée des déchets, recycler de façon responsable pour promouvoir la réutilisation durable des ressources matérielles.



DIRECTIVE SUR LES BATTERIES

Ce symbole indique que les batteries ne doivent pas être éliminées dans les déchets domestiques, car ils contiennent des substances qui peuvent être nocives pour l'environnement et la santé. Prière d'éliminer les batteries auprès de sites de collecte désignés.

Par les présentes, FKA Brands Ltd déclare que cet appareil radio est conforme aux exigences essentielles et aux autres dispositions pertinentes de la directive 2014/53/UE. La Déclaration de conformité peut être obtenue à l'adresse uk.jamaudio.com/DoC.

© 2020 HMDX. All rights reserved. JAM is a registered trademark of FKA Distributing Co. The Bluetooth® word mark and logos are registered trademarks owned by Bluetooth® SIG, Inc. and any use of such marks by HMDX is under license.



Operating frequency band: 2402 - 2480MHz
HX-P525: Maximum radio-frequency power transmitted: 1.49 dBm

Distributed by HMDX.
3000 N Pontiac Trail
Commerce Township, MI 48390

All rights reserved.
IB-HXP525



VINTAGE WIRELESS SPEAKER

HX-P525

Folleto de instrucciones

CONTENIDO

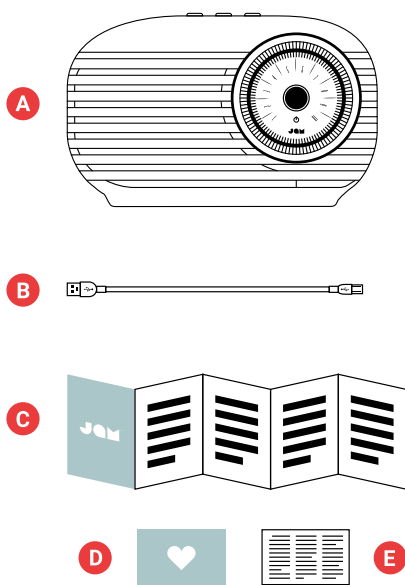

- A** – Altavoz JAM Vintage
- B** – Cable de carga USB
- C** – Guía de inicio rápido
- D** – Tarjeta de bienvenida
- E** – Tarjeta legal

CONTROLES

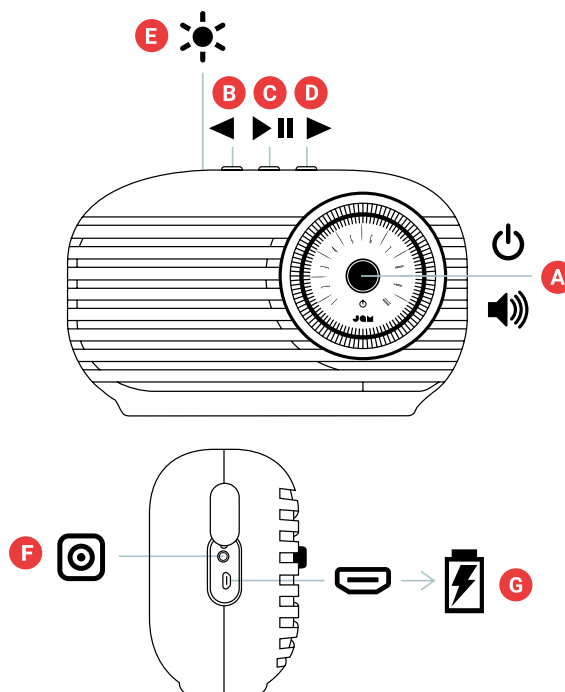

- A** – Encendido/Apagado/Dial de volumen
- B** – Regresar una canción
- C** – Reproducir/Pausa
- D** – Pista siguiente
- E** – Indicador de luz LED
- F** – Puerto de entrada auxiliar
- G** – Puerto de carga USB

CONFIGURACIÓN

CÓMO CARGAR SUS ALTAVOCES

El altavoz “Vintage” recibe su energía de una batería recargable. El altavoz viene precargado; sin embargo, para un tiempo de uso óptimo, asegúrese de cargarlo antes del primer uso.

A – Para cargar el altavoz, abra la cubierta del puerto de carga USB ubicada en el lado izquierdo. Tome el cable de carga incluido y conecte el extremo micro USB al puerto del altavoz que dice “Charge” (carga).

B – Conecte el enchufe USB mayor a su computadora o a un adaptador de CA USB energizado. En la caja no viene incluido un adaptador, pero puede usar el de su teléfono celular o adquirir uno la próxima vez que visite la tienda.

C – Mientras se carga, la luz LED en la parte superior del altavoz permanecerá encendida de color rojo permanente. Cargue durante alrededor de 3 horas para tener hasta 16 horas de reproducción. Cuando esté completamente cargado, la luz LED se apagará.

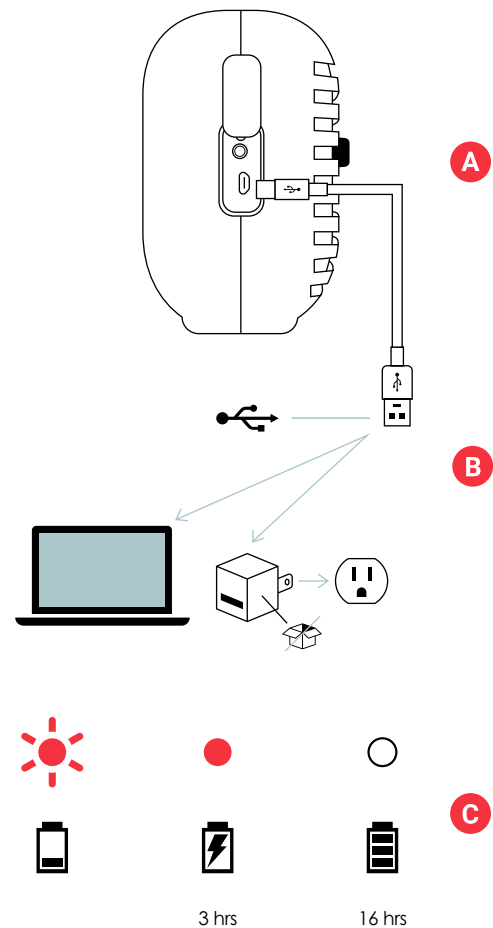

MODO DE USO

A – ENCIENDA SU ALTAVOZ

Presione y mantenga presionado el botón de encendido (el cual también es el dial de volumen) durante 4 segundos para encender su altavoz.

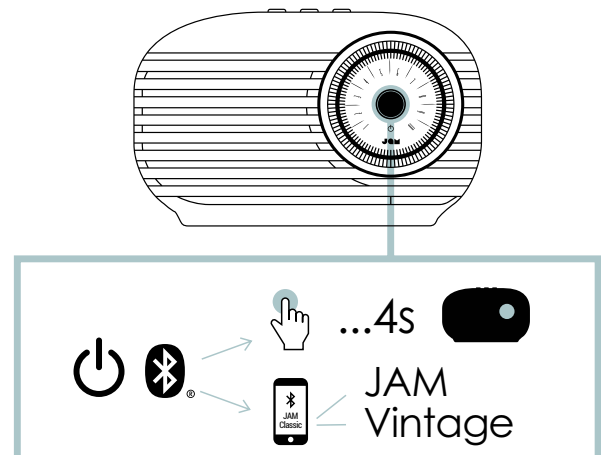

B – CONECTARSE A UN DISPOSITIVO

Una vez encendido, el altavoz comenzará a buscar de inmediato un dispositivo para emparejarse. Si antes no se ha emparejado algún dispositivo, la luz LED en la parte superior del altavoz parpadeará en colores rojo y azul de manera alternada. Habilite Bluetooth® en su dispositivo. Desde el menú de Bluetooth®, seleccione "JAM Vintage". Cuando el dispositivo y el altavoz JAM Vintage estén conectados, escuchará un tono y la luz LED se iluminará por un momento en color azul permanente y luego comenzará a parpadear lentamente en color azul.



También puede conectar su dispositivo al altavoz "Vintage" usando un cable auxiliar, que no está incluido.

Nota: Una vez emparejado, el altavoz detectará el dispositivo cada vez que se encienda. Para desconectar el altavoz del dispositivo, presione y sostenga el botón de "reproducción/pausa" durante 3 segundos. Escuchará un tono y la luz LED en la parte superior del altavoz parpadeará en colores rojo y azul. El altavoz "Vintage" ya está listo para acoplarse con un nuevo dispositivo.

C – FUNCIÓN DE LOS BOTONES

Oprima brevemente el botón de "reproducción/pausa" una vez para reproducir su música.

Para aumentar el volumen, gire el dial de volumen en dirección de las manecillas del reloj; para bajar el volumen, gire el dial de volumen en contra de las manecillas del reloj.

Para pasar a la siguiente pista, presione brevemente el botón ; para regresar a la pista anterior, presione brevemente el botón .

Cuando el altavoz "Vintage" está encendido, se ilumina un anillo de luz alrededor del dial de volumen. Para apagar esta función, presione una vez el botón de encendido. Para volver a encender la luz, presione una vez el botón de encendido.

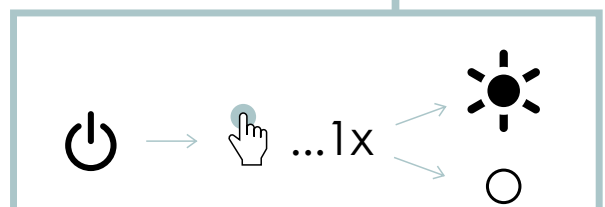
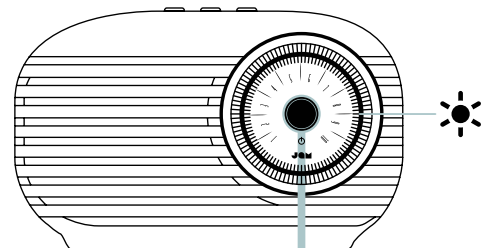
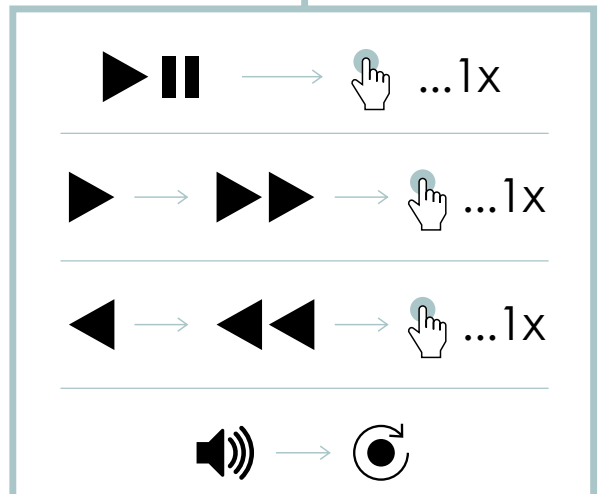
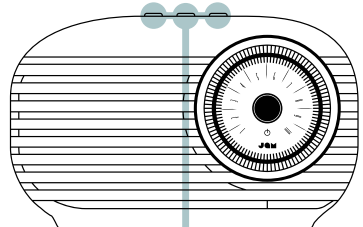
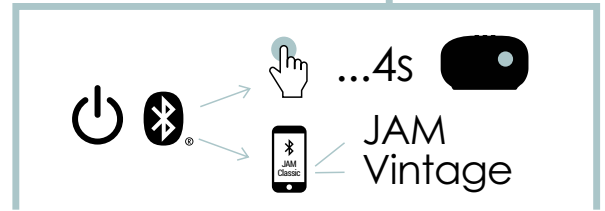
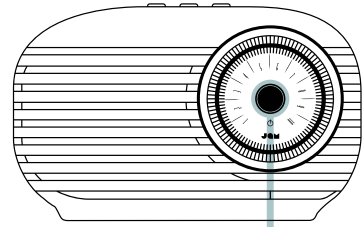

INDICADORES LED

CARGADO

Luz roja parpadeante cada 5 segundos	Batería baja
Luz roja permanente	Carga
LED apagado	Carga completa

EN USO

LED con parpadeo color rojo y azul en forma alterna	El altavoz está encendido y en modo de acoplamiento
Luz azul parpadeante cada 5 segundos	El altavoz está acoplado con el dispositivo

FUNCIONES BÁSICAS

ENCENDIDO/APAGADO

Encender/apagar	Presione y mantenga presionado el botón de encendido durante 4 segundos
-----------------	---

LLAMADAS

Contestar una llamada	Presione cualquiera de los botones "reproducir/pausa" una vez
Rechazar una llamada	Oprima y mantenga presionado el botón "reproducir/pausa" durante 2 segundos
Finalizar la llamada	Presione el botón "reproducir/pausa" una vez
Transferir la llamada activa del altavoz al dispositivo	Presione y mantenga presionado el botón de "reproducir/pausa" durante 2 segundos
Contestar una segunda llamada entrante	Presione cualquiera de los botones "reproducir/pausa" una vez
Rechazar una segunda llamada entrante	Oprima y mantenga presionado el botón "reproducir/pausa" durante 2 segundos

ACOPLAMIENTO DE 2 ALTAVOCES

Habilitar emparejamiento doble	Presione y mantenga presionados los botones < y > en forma simultánea durante 2 segundos
Cambiar entre monoaural y estéreo	Presione y mantenga presionados los botones < y > en forma simultánea durante 2 segundos

MÚSICA

Reproducir/Pausar	Presione brevemente el botón de "reproducir/pausa" una vez
Subir volumen	Gire el dial de volumen en el sentido de las manecillas del reloj
Bajar volumen	Gire el dial de volumen en contra de las manecillas del reloj
Saltar a la siguiente pista	Presione brevemente el botón > una vez
Saltar a la pista anterior	Presione brevemente el botón < una vez

INFORMACIÓN LEGAL

LEA TODAS LAS INSTRUCCIONES ANTES DE USAR Y GUÁRDELAS PARA FUTURA REFERENCIA.

Advertencia de FCC:

Este equipo ha sido probado y se encontró que cumple con los límites de un dispositivo digital Clase B, de conformidad con la Parte 15 de las Reglas de FCC. Estos límites están diseñados para proporcionar una protección razonable contra la interferencia dañina en una instalación residencial.

Este equipo genera, usa y puede irradiar energía de radiofrecuencia y si no se instala y usa de conformidad con las instrucciones, puede ocasionar interferencia dañina a las radiocomunicaciones. Sin embargo, no hay garantías de que no ocurra interferencia en una instalación en particular. Si este equipo causa interferencia dañina en la recepción de radio o televisión, lo cual se puede determinar apagando y encendiendo el equipo, se sugiere al usuario que trate de corregir la interferencia tomando una o más de las siguientes medidas:

- Reoriente o reubique la antena receptora.
- Aumente la separación entre el equipo y el receptor.
- Conecte el equipo a un enchufe de un circuito diferente al que esté conectado el receptor.
- Consulte al distribuidor o a un técnico experimentado de radio y TV para obtener ayuda.

Cualesquiera cambios o modificaciones no aprobados expresamente por la parte responsable del cumplimiento podrían anular la capacidad del usuario para operar el equipo.

Este dispositivo cumple con la Parte 15 de las Reglas de la FCC. El funcionamiento está sujeto a las siguientes dos condiciones:

- (1) Este dispositivo no puede causar interferencia perjudicial, y
- (2) Este dispositivo debe aceptar cualquier interferencia recibida, incluyendo aquellas interferencias que puedan provocar un funcionamiento no deseado.

Declaración de exposición a RF de FCC:

Este equipo cumple con los límites de exposición a la radiación de la FCC establecidos para un ambiente no controlado. Este transmisor no debe colocarse en forma conjunta ni operarse junto con cualquier otro transmisor o antena.

Precaución de ISEDC:

Este dispositivo cumple con los estándares de exención de licencia RSS de Innovation, Science, and Economic Development Canada. La operación está sujeta a las siguientes dos condiciones:

- (1) Este dispositivo no causa interferencias nocivas y
- (2) Este dispositivo debe aceptar cualquier interferencia recibida, incluyendo aquellas interferencias que puedan provocar una operación no deseada del dispositivo.

Evaluación de ISEDC RF:

El dispositivo cumple con los lineamientos de exposición de RF; los usuarios pueden obtener información canadiense sobre la exposición a RF y su cumplimiento.

GARANTÍA LIMITADA DE UN AÑO – EUA Y CANADÁ

GARANTÍA PARA EUA Y CANADÁ

JAM garantiza que este producto está libre de defectos de materiales y mano de obra por un período de un año a partir de la fecha de compra. Esta garantía no cubre los daños causados por mal uso o abuso, accidentes, el utilizarlo con cualquier accesorio no autorizado, alteración del producto, o cualquier otra condición que esté fuera del control de JAM.

Para conocer las instrucciones e información detallada sobre la garantía, visite: www.jamaudio.com/customer-support/warranty-1yr. Para obtener el servicio de garantía en su producto JAM, comuníquese con un Representante de Relaciones con el Cliente

al número de teléfono o a la dirección de correo electrónico de su país de residencia. Asegúrese de tener a la mano el número de modelo del producto.

Para servicio en EUA:

Correo electrónico:
cservice@jamaudio.com
Tel: 1-888-802-0040
8:30 a.m. a 7:00 p.m., hora del Este, de lunes a viernes

Para servicio en Canadá:

Correo electrónico:
cservice@homedicsgroup.ca
Tel: 1-888-225-7378
8:30 a.m. a 5:00 p.m., hora del Este, de lunes a viernes

GARANTÍA PARA REINO UNIDO Y EUROPA

JAM garantiza que este producto está libre de defectos de materiales y mano de obra por un período de dos años a partir de la fecha de compra. Esta garantía no cubre los daños causados por mal uso o abuso, accidentes, el utilizarlo con cualquier accesorio no autorizado, alteración del producto, o cualquier otra condición que esté fuera del control de JAM. Distribuido en la Unión Europea por FKA Brands Ltd, Somerhill Business Park, Tonbridge, TN11 0GP, UK. Email: support.row@fkabrand.com.

INSTRUCCIONES IMPORTANTES DE SEGURIDAD

LEA TODAS LAS INSTRUCCIONES ANTES DE USARLO.

ADVERTENCIA: No coloque los altavoces demasiado cerca de los oídos. Puede ocasionar daños a los tímpanos, especialmente en niños pequeños.

- Utilice este producto solo para el uso previsto que se describe en este manual. No utilice aditamentos no recomendados por Jam.
- Jam no es responsable de ningún daño causado a teléfonos inteligentes, a reproductores iPod/MP3, ni a ningún otro dispositivo.
- No ponga ni guarde este producto donde puedan caerse o ser empujado a una bañera o a un lavabo sin cerrar antes las puertas a prueba de agua.
- No lo ponga ni lo deje caer en agua o en otros líquidos sin cerrar antes las puertas a prueba de agua.
- No debe ser utilizado por niños. ESTE NO ES UN JUGUETE.
- Nunca opere este producto si el cable, el enchufe, o la carcasa están dañados.
- Manténgalo alejado de superficies calientes.
- Colóquelo sólo sobre una superficie seca. No lo coloque en una superficie mojada con agua o solventes de limpieza si las puertas a prueba de agua están abiertas.

ADVERTENCIA: Este producto tiene una batería interna de litio no reemplazable. Por favor deséchela de acuerdo con las pautas locales, estatales, provinciales y nacionales. Las baterías (paquete de batería o baterías instaladas) no deberán exponerse al calor excesivo como la luz solar, el fuego o similares.

REEMPLAZO DE LA BATERÍA

Sus auriculares incluyen una batería recargable diseñada para durar toda la vida útil del producto. En el caso poco probable de que necesite una batería de reemplazo, contacte a Servicios para el Consumidor, donde le darán los detalles del servicio de reemplazo de la batería con dentro de la garantía y fuera de ella. Este producto contiene piezas pequeñas que pueden presentar un peligro ahogamiento para los niños pequeños.

PRECAUCIÓN: Todo el mantenimiento a este producto debe ser realizado únicamente por personal de servicio autorizado por Jam Audio. Para ver la guía del usuario completa y para registrar

su producto, visite www.jamaudio.com (EE. UU.), o canada.jamaudio.com (Canadá), o uk.jamaudio.com/instructionbooks (Reino Unido).



Para prevenir un posible daño en la audición, no escuche a un alto volumen por periodos prolongados.



EXPLICACIÓN SOBRE RESIDUOS DE APARATOS ELÉCTRICOS Y ELECTRÓNICOS

Esta marca indica que el producto no debe desecharse con otros residuos domésticos en la Unión Europea. Para evitar posibles daños al medio ambiente o a la salud humana debidos a la eliminación incontrolada de desechos, recicle el aparato de manera responsable para fomentar la reutilización sostenible de los recursos materiales.



DIRECTRIZ DE LA BATERÍA

Este símbolo indica que las baterías no deben desecharse junto a la basura doméstica, ya que contienen sustancias que pueden ser dañinas para el medio ambiente y para la salud. Deseche las baterías en los puntos de recolección designados.

Por medio del presente, FKA Brands Ltd, declara que este dispositivo de radio cumple con los requerimientos esenciales y otras disposiciones relevantes de la Directriz 2014/53/EU. Puede obtener una copia de la Declaración de Conformidad en uk.jamaudio.com/DoC.

© 2020 HMDX. All rights reserved. JAM is a registered trademark of FKA Distributing Co. The Bluetooth® word mark and logos are registered trademarks owned by Bluetooth® SIG, Inc. and any use of such marks by HMDX is under license.



Operating frequency band: 2402 - 2480MHz
HX-P525: Maximum radio-frequency power transmitted: 1.49 dBm

Distributed by HMDX.
3000 N Pontiac Trail
Commerce Township, MI 48390

All rights reserved.
IB-HXP525



VINTAGE WIRELESS SPEAKER

HX-P525

Gebrauchsanleitung

INHALT

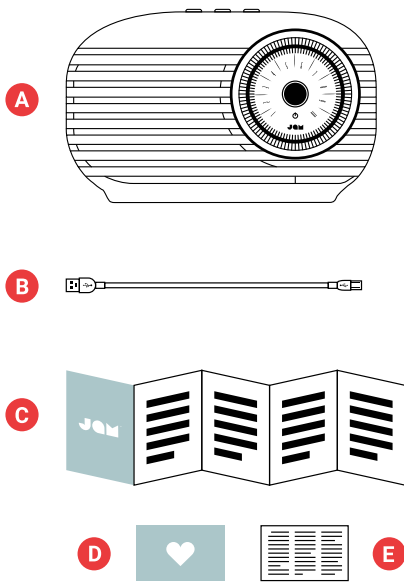

- A – JAM Vintage Lautsprecher
- B – USB-Ladekabel
- C – Kurzanleitung
- D – Willkommenskarte
- E – Rechtshinweise

BEDIENELEMENTE

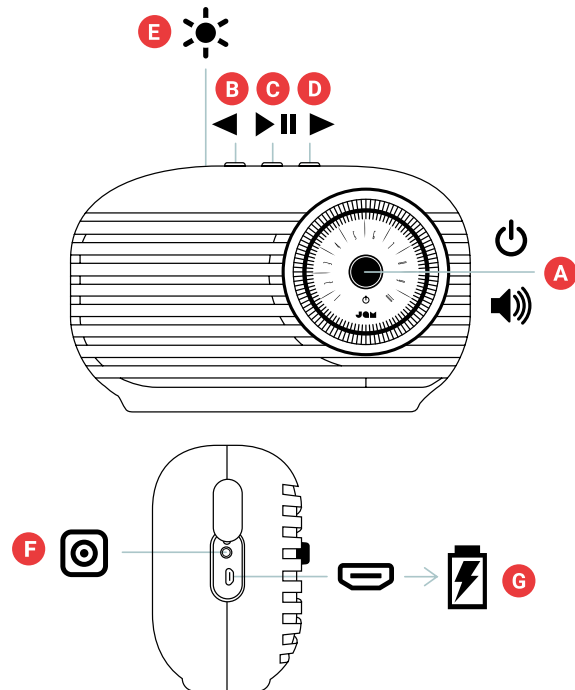

- A – Ein-/Aus-Taste/Lautstärkeregler
- B – Rücklauf
- C – Wiedergabe/Pause
- D – Vorlauf
- E – LED-Leuchtanzeige
- F – Aux-in-Anschluss
- G – USB-Ladeanschluss

EINRICHTUNG

LADEN IHRER LAUTSPRECHER

Eine wiederaufladbare Batterie versorgt den „Vintage“-Lautsprecher mit Strom. Der Lautsprecher wird aufgeladen geliefert. Für eine optimale Spieldauer sollte er jedoch vor dem ersten Gebrauch geladen werden.

A – Zum Laden des Lautsprechers die auf der linken Seite befindliche Abdeckung für den USB-Ladeanschluss öffnen. Das mitgelieferte Ladekabel nehmen und das Mikro-USB-Ende in den Anschluss mit der Aufschrift „Laden“ stecken.

B – Den größeren USB-Stecker in Ihren Rechner oder einen mit Strom versorgten USB-AC-Adapter stecken. Der Adapter ist nicht im Lieferumfang enthalten. Sie können den Adapter für Ihr Handy benutzen oder bei Ihrem nächsten Besuch im Laden kaufen.

C – Während des Ladens blinkt die LED oben am Lautsprecher konstant Rot auf. Laden Sie ihn ca. 3 Stunden lang für bis zu 16 Stunden Spielzeit. Nach Aufladen der Batterie wird die LED ausgeschaltet.

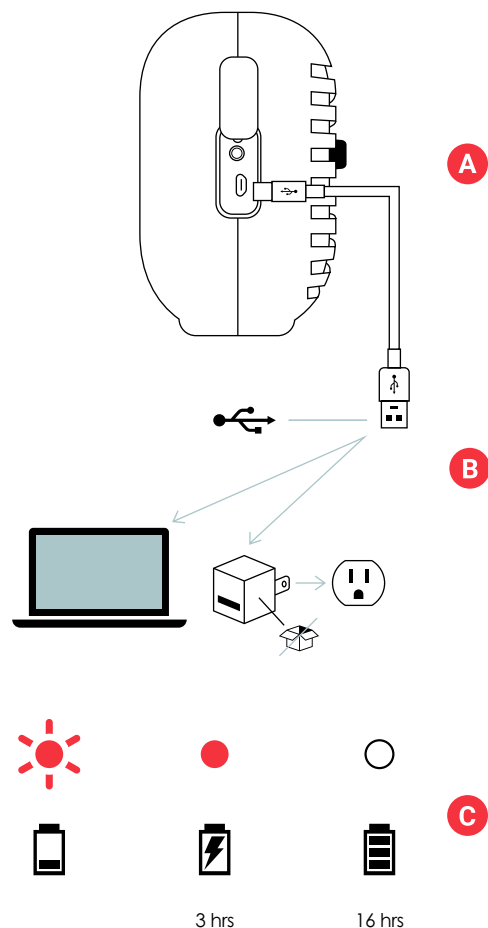

GEBRAUCH

A – EINSCHALTEN IHRES LAUTSPRECHERS

Die Ein-/Aus-Taste (mit der auch die Lautstärke geregelt wird) 4 Sekunden lang drücken, um Ihren Lautsprecher einzuschalten.

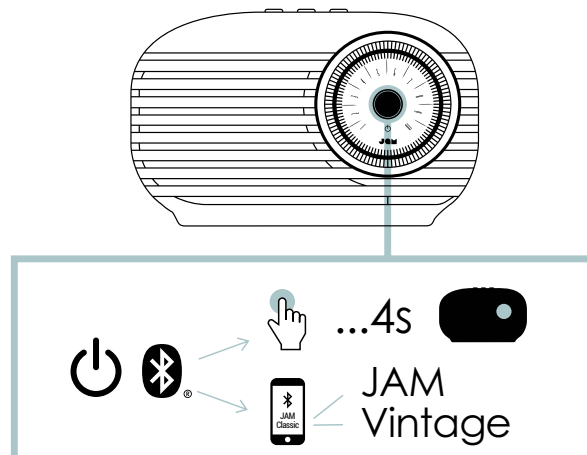

B – ANSCHLIESSEN AN EIN GERÄT

Nach dem Einschalten sucht der Lautsprecher nach einem Gerät, um mit diesem Verbindung aufzunehmen. Wenn ein Gerät zuvor nicht gekoppelt wurde, blinkt die LED-Leuchte oben auf dem Lautsprecher abwechseln Rot und Blau auf. Aktivieren Sie Bluetooth® auf Ihrem Gerät. Rufen Sie im Bluetooth-Menü „JAM Vintage“ auf. Wenn das Gerät und der Jam Vintage verbunden sind, ertönt ein Ton und die LED leuchtet konstant Blau auf. Dann fängt sie an, langsam Blau zu blinken.

Sie können Ihr Gerät auch mit Hilfe eines Aux-Kabels, das nicht im Lieferumfang enthalten ist, mit dem Vintage verbinden.

Hinweis: Nach Abschluss des Pairing-Vorgangs erinnert sich der Lautsprecher an das Gerät, wenn er eingeschaltet wird. Zum Abtrennen des Lautsprechers vom Gerät die „Wiedergabe/Pause“-Taste 3 Sekunden lang drücken. Sie hören einen Ton und die LED-Leuchte oben am Lautsprecher blinkt Rot und Blau. Jetzt kann der „Vintage“ mit einem neuen Gerät gekoppelt werden.

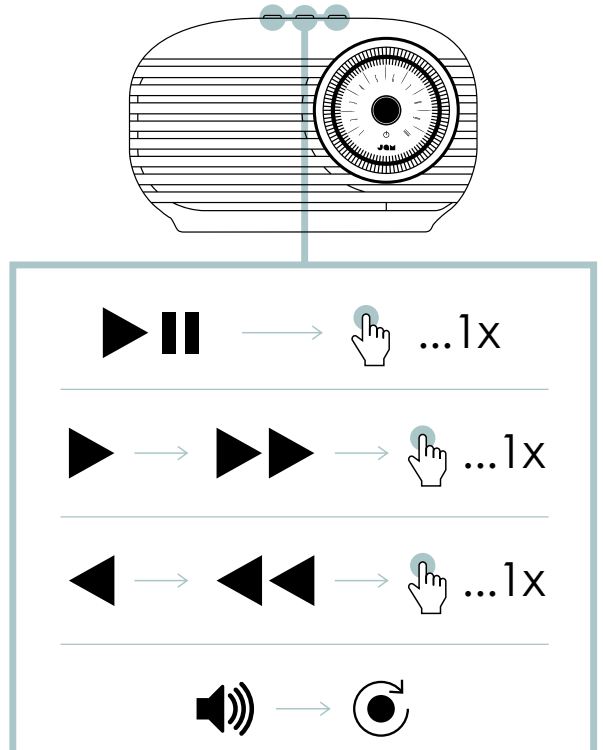
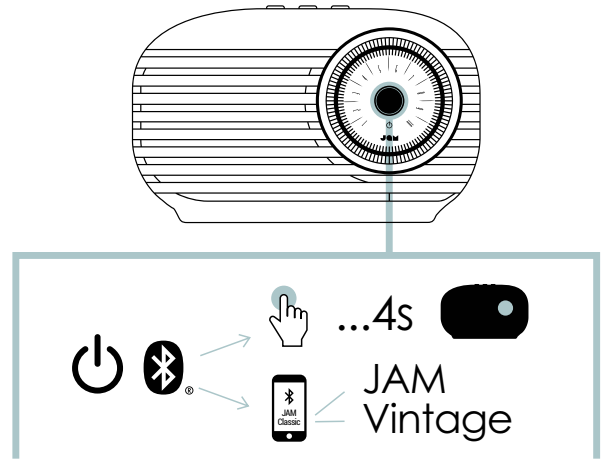

C – TASTENFUNKTION

Die „Wiedergabe/Pause“-Taste kurz einmal drücken, um Ihre Musik abzuspielen.

Zum Erhöhen der Lautstärke den Lautstärkeregler nach rechts drehen, zum Verringern der Lautstärke diesen nach links drehen.

Die „◀“-Taste einmal kurz drücken, um zum nächsten Titel zu gelangen. Die „▶“-Taste einmal kurz drücken, um zum vorherigen Titel zu gelangen.

Wenn der „Vintage“-Lautsprecher eingeschaltet ist, wird der Ring um die Lautstärke-Wählscheibe beleuchtet. Zum Abschalten dieser Funktion einmal auf die Ein-/Aus-Taste drücken. Zum Einschalten der Beleuchtung nochmals einmal auf die Ein-/Aus-Taste drücken.

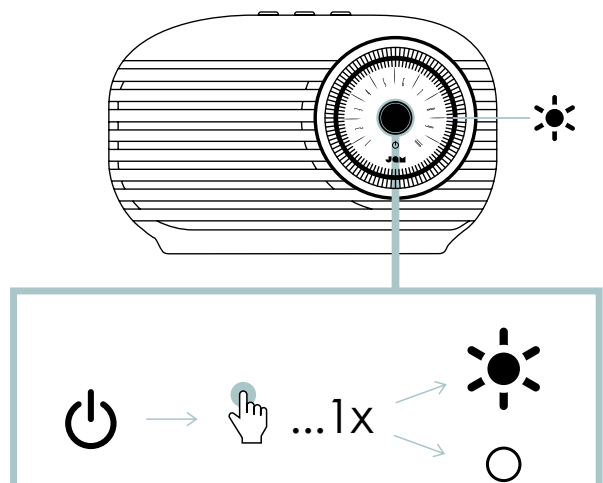

D – ANRUFBEARBEITUNG

Die „Wiedergabe/Pause“-Taste kurz einmal drücken, um einen Anruf anzunehmen, während Sie Musik hören. Nach Beenden des Anrufs diese nochmals kurz drücken, um aufzulegen.

Die „Wiedergabe/Pause“-Taste 2 Sekunden lang drücken, um einen Anruf privat anzunehmen. Jetzt hören Sie den Anruf auf Ihrem Telefon und nicht durch die Lautsprecher.

Falls Sie einen eingehenden Anruf nicht annehmen möchten, die „Wiedergabe/Pause“-Taste 2 Sekunden lang drücken, um den Anruf an den Anrufbeantworter zu verweisen.

*Siehe die folgenden Tabellen für alle Tastenfunktionen und zum Interpretieren der LED-Anzeigen.

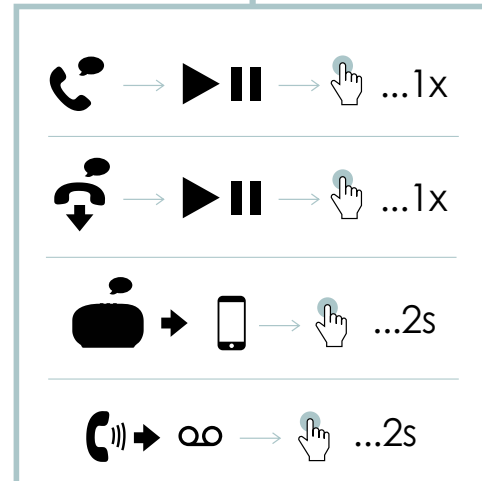
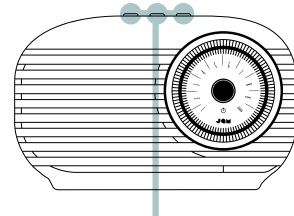

KOPPELN VON 2 VINTAGE-LAUTSPRECHERN

1. Den Lautsprecher 1 einschalten (zum Einschalten den Lautstärkereger 4 Sekunden lang drücken).
2. Die Anleitungen zum „ANSCHLIESSEN EINES GERÄTS“ befolgen, um Ihr Gerät mit dem Lautsprecher zu koppeln.
3. Den Lautsprecher 2 einschalten (zum Einschalten den Lautstärkereger 4 Sekunden lang drücken). Lautsprecher 2 wird nicht mit Ihrem Gerät gekoppelt.
4. Am Lautsprecher 1 die Rücklauf ◀ und Vorlauf ▶ -Taste gleichzeitig 2 Sekunden lang drücken. Sie hören „Ready to pair“ (Bereit zum Pairing), während die Lautsprecher miteinander verbunden werden. Dieser Vorgang dauert ein paar Sekunden.
5. Nach dem erfolgreichen Pairing der beiden Lautsprecher hören Sie „Left Channel (Linker Kanal) und „Right Channel“ (Rechter Kanal), was anzeigt, dass sie sich im Stereomodus befinden.
6. Die „Wiedergabe/Pause“-Taste auf einem der Lautsprecher drücken, um Musik zu hören. Die Rücklauf ◀ und Vorlauf ▶ -Tasten gleichzeitig 2 Sekunden lang drücken, um zwischen Hören mit zwei Lautsprechern und Hören mit einem Lautsprecher hin- und herzuschalten.
7. Nach Abschluss des Pairing-Vorgangs werden sich Ihre Lautsprecher wiedererkennen, wenn beide eingeschaltet werden. Zum Trennen des Pair-2-Modus Rücklauf ◀ und Vorlauf ▶ -Tasten gleichzeitig 2 Sekunden lang drücken. Somit

werden sie wieder in den Pairing-Modus versetzt. Hinweis: Falls einer Ihrer Lautsprecher zuvor mit einem Gerät gekoppelt wurden oder falls er nicht automatisch gekoppelt wird, die „Wiedergabe/Pause“- und ◀ -Tasten an beiden Lautsprechern 2 Sekunden lang drücken, um den Pairing-Modus zu aktivieren. Wenn die Leuchte rot und blau blinkt, wissen Sie, dass sie sich im Pairing-Modus befinden.

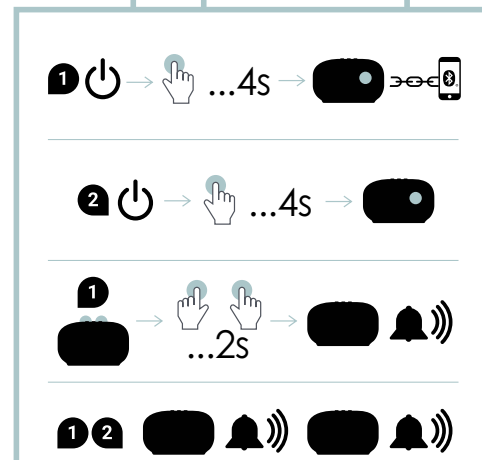
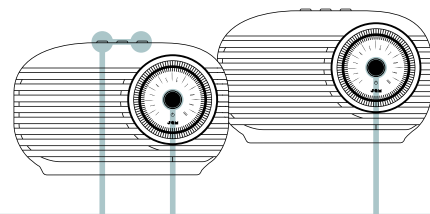

LED-ANZEIGEN

LADEN

Rotes Blinken alle 5 Sekunden	Niedriger Batteriestand
Konstantes Rot	Aufladen
LED Aus	Ladevorgang abgeschlossen

IM GEBRAUCH

LED blinkt abwechseln Rot und Blau.	Lautsprecher ist eingeschaltet und befindet sich im Pairing-Modus
Blaues Blinken alle 5 Sekunden	Lautsprecher ist mit dem Gerät gekoppelt

GRUNDFUNKTIONEN

EIN-/AUSSCHALTEN

Ein-/Ausschalten	Die Ein/Aus-Taste 4 Sekunden lang drücken
------------------	---

ANRUF

Einen Anruf annehmen	Eine der Wiedergabe/Pause-Tasten einmal drücken
Einen Anruf ablehnen	Die Wiedergabe/Pause-Taste 2 Sekunden lang drücken
Einen Anruf beenden	Die Wiedergabe/Pause-Taste einmal drücken
Aktiven Anruf auf Ihrem Gerät und nicht durch die Kopfhörer hören	Die Wiedergabe/Pause-Taste 2 Sekunden lang drücken
Einen zweiten Anruf annehmen	Eine der Wiedergabe/Pause-Tasten einmal drücken
Einen zweiten Anruf ablehnen	Die Wiedergabe/Pause-Taste 2 Sekunden lang drücken

PAIRING VON 2 LAUTSPRECHERN

Pair 2 aktivieren	Die < und > Tasten gleichzeitig 2 Sekunden lang drücken
Zwischen Mono und Stereo hin- und herschalten	Die < und > -Tasten gleichzeitig 2 Sekunden lang drücken

MUSIK

Wiedergabe/Pause	Die Wiedergabe/Pause-Taste einmal kurz drücken
Lautstärke lauter	Den Lautstärkereglernach rechts drehen
Lautstärke leiser	Den Lautstärkereglernach links drehen
Zum nächsten Titel	Die > Taste kurz einmal drücken
Zum vorherigen Titel	Die < Taste kurz einmal drücken

RECHTLICHE INFORMATIONEN

VOR DEM GEBRAUCH ALLE GEBRAUCHSANLEITUNGEN LESEN. DIESE ANLEITUNGEN FÜR DIE ZUKÜNFTIGE BEZUGNAHME AUFBEWAHREN.

GARANTIE – GROSSBRITANNIEN UND EUROPA

JAM garantiert für zwei Jahre ab Kaufdatum, dass dieses Produkt frei von Material- und Verarbeitungsfehlern ist. Diese Garantie gilt nicht für Schäden bedingt durch Missbrauch oder falsche Anwendung, Unfall, Anbringen eines unzulässigen Zubehörteils, Veränderungen am Produkt oder alle anderen Bedingungen, die sich der Kontrolle von JAM entziehen. Vertreiber in der EU: FKA Ltd, Somerhill Business Park, Tonbridge, TN11 0GP, UK. E-Mail: support@jamaudio.de.

WICHTIGE SICHERHEITSHINWEISE

VOR DEM GEBRAUCH ALLE ANLEITUNGEN LESEN

ACHTUNG: Einen angemessenen Abstand zwischen Lautsprecher und Ohren einhalten, um eine Schädigung des Trommelfells insbesondere kleiner Kinder zu vermeiden.

- Benutzen Sie dieses Produkt nur für den beabsichtigten Zweck gemäß Beschreibung in diesem Handbuch. Verwenden Sie kein Zubehör, das nicht vom JAM empfohlen wird.
- JAM haftet nicht für Schäden an Smartphones, iPod-/MP3-Player oder anderen Geräten.
- Darauf achten, dass dieses Produkt mit offenen wasserfesten Klappen nicht in eine Wanne oder ein Waschbecken fallen kann.
- Das Produkt nicht mit offenen wasserfesten Klappen in Wasser oder eine andere Flüssigkeit eintauchen.
- Nicht für Kinder geeignet. DIESES PRODUKT IST KEIN SPIELZEUG.
- Das Produkt darf nicht mit einer beschädigten Schnur, Stecker, Kabel oder Gehäuse betrieben werden.
- Von erwärmten Oberflächen fernhalten.
- Nur auf einer trockenen Oberfläche abstellen. Nicht auf eine mit Wasser oder Reinigungslösung benetzte Oberflächen abstellen, wenn die wasserfesten Klappen offen sind.

ACHTUNG: In diesem Produkt befindet sich eine interne, nicht austauschbare Lithiumbatterie. Bei der Entsorgung bitte die örtlichen, Landes- und/oder Bundesvorschriften beachten. Batterien (Akkupack oder installierte Batterien) dürfen nicht extremer Hitze wie Sonneneinstrahlung, Feuer o.ä. ausgesetzt werden.

BATTERIEAUSTAUSCH

Ihre Kopfhörer werden mit einer wiederaufladbaren Batterie geliefert, die während der gesamten Lebensdauer des Produkts halten soll. In dem unwahrscheinlichen Fall, dass Sie eine Ersatzbatterie benötigen, wenden Sie sich bitte an den Kundendienst für Informationen zur Garantie und Ersatzbatterieservice außerhalb der Garantie. Dieses Produkt enthält Kleinteile, an denen Kleinkinder ersticken können.

VORSICHT: Alle Servicearbeiten an diesem Produkt dürfen nur von autorisierten Jam Audio-Wartungsfachleuten durchgeführt werden. Für einen vollständigen Benutzerleitfaden und zum Registrieren Ihres Produkts besuchen Sie bitte www.jamaudio.com (USA) oder canada.jamaudio.com (Kanada) oder uk.jamaudio.com/instructionbooks (UK).



Bitte vermeiden Sie das Hören von Musik bei hoher Lautstärke über längere Zeiträume, um mögliche Gehörschäden zu vermeiden.



WEEE-Erklärung

Diese Kennzeichnung bedeutet, dass dieses Produkt in der EU nicht mit anderem Haushaltsmüll entsorgt werden sollte. Das Gerät muss ordnungsgemäß entsorgt werden, um die umweltverträgliche Wiederverwendung von Materialressourcen zu fördern und eventuelle Umweltschäden oder eine gesundheitliche Beeinträchtigung von Menschen auf Grund von unkontrollierter Abfallentsorgung zu vermeiden.



BATTERIERICHTLINIE

Dieses Symbol bedeutet, dass Batterien nicht mit dem Hausmüll entsorgt werden dürfen, da sie umwelt- und gesundheitsschädliche Substanzen enthalten. Die Batterien bitte an ausgezeichneten Sammelstellen entsorgen.

Hiermit erklärt FKA Brands Ltd, dass dieses Radiogerät den wichtigen Anforderungen und anderen relevanten Vorschriften der Direktive 2014/53/EU entspricht. Eine Kopie der Konformitätserklärung ist unter uk.jamaudio.com/DoC erhältlich

© 2020 HMDX. All rights reserved. JAM is a registered trademark of FKA Distributing Co. The Bluetooth® word mark and logos are registered trademarks owned by Bluetooth® SIG, Inc. and any use of such marks by HMDX is under license.



Operating frequency band: 2402 - 2480MHz

HX-P525: Maximum radio-frequency power transmitted: 1.49 dBm

Distributed by HMDX.
3000 N Pontiac Trail
Commerce Township, MI 48390

All rights reserved.
IB-HXP525

JAM™



VINTAGE WIRELESS SPEAKER

HX-P525
Handleiding

INHOUD

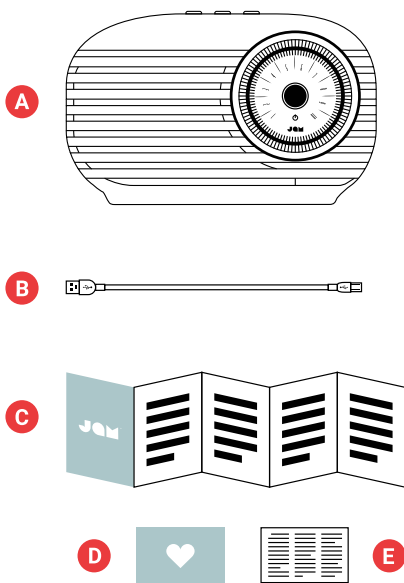

- A** – JAM Vintage luidspreker
- B** – USB-oplaadkabel
- C** – Snelstartgids
- D** – Welkomstkaart
- E** – Juridische kaart

BEDIENING

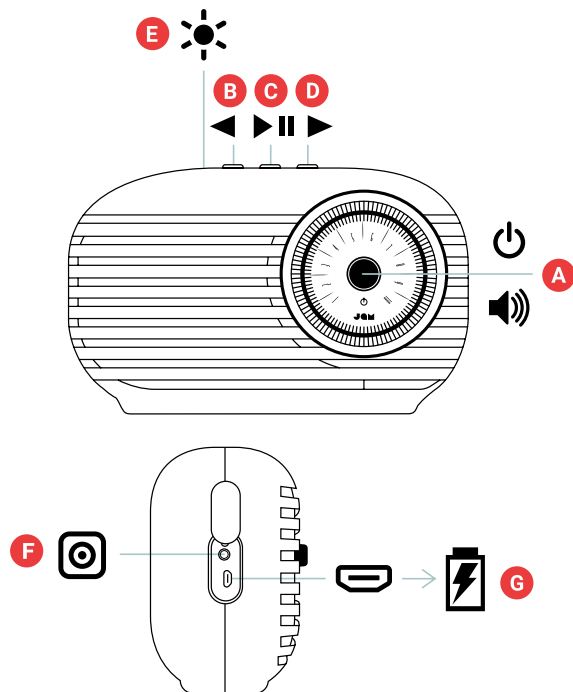

- A** – Aan/Uit/Volumeknop
- B** – Track terugspoelen
- C** – Play/pauze
- D** – Track vooruitspoelen
- E** – LED indicatielampje
- F** – AUX IN-poort
- G** – USB-oplaadpoort

INSTELLEN

OPLADEN VAN UW LUIDSPREKERS

De "Vintage" luidspreker wordt gevoed door een oplaadbare batterij. De luidspreker wordt geladen geleverd; zorg er echter voor om voorafgaande aan het eerste gebruik op te laden voor een optimale speeltijd.

A – Om de luidspreker op te laden, opent u het klepje van de USB-oplaadpoort aan de linkerkant. Neem de meegeleverde oplaadkabel en sluit het uiteinde met de micro-USB aan op de poort op de luidspreker met het label "Charge (opladen)".

B – De grotere USB-stekker aansluiten op uw computer of een actieve USB AC-adapter. Er is geen AC-adapter meegeleverd in de verpakking, maar u kunt wel die van uw mobiele telefoon gebruiken of er een kopen de volgende keer dat u in de winkel bent.

C – Tijdens het opladen blijft het LED-lampje aan de bovenkant van de luidspreker ononderbroken rood branden. Laad de batterij voor ongeveer 3 uur op om maximaal 16 uur speeltijd te krijgen. Zodra volledig opgeladen, gaat de LED uit.

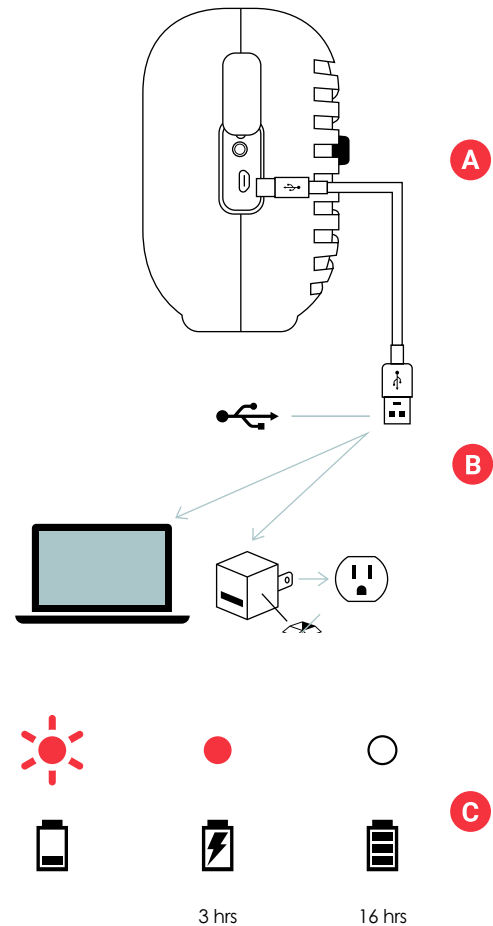

2: GEBRUIK

A – UW LUIDSPREKER INSCHAKELEN

Houd de Aan/Uit knop (die ook de volumeknop is) gedurende 4 seconden ingedrukt om uw luidspreker in te schakelen.

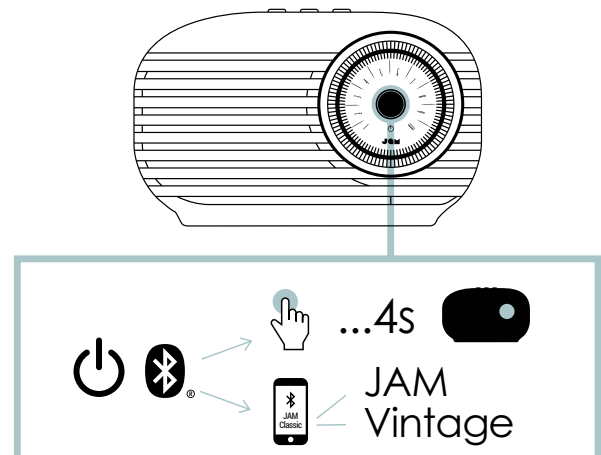

B – VERBINDEN MET EEN APPARAAT

Zodra het is ingeschakeld gaat de luidspreker onmiddellijk zoeken naar een apparaat om mee te koppelen. Als een apparaat niet eerder is gekoppeld, zal het LED-lampje boven op de luidspreker afwisselend rood en blauw knipperen. Activeer Bluetooth® op uw apparaat. Selecteer "JAM Vintage" vanuit het Bluetooth®-menu. Wanneer het apparaat en JAM Vintage zijn aangesloten, hoort u een toon en gaat het LED-lampje kortstondig blauw branden en zal vervolgens overschakelen naar een langzaam blauw knipperen.

U kunt uw apparaat ook verbinden met de "Vintage" luidspreker met behulp van een AUX-kabel, die niet is meegeleverd.

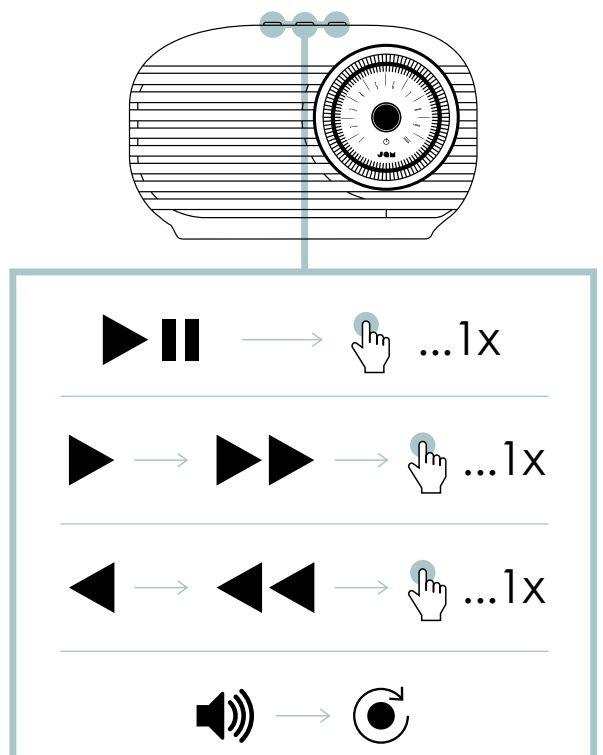
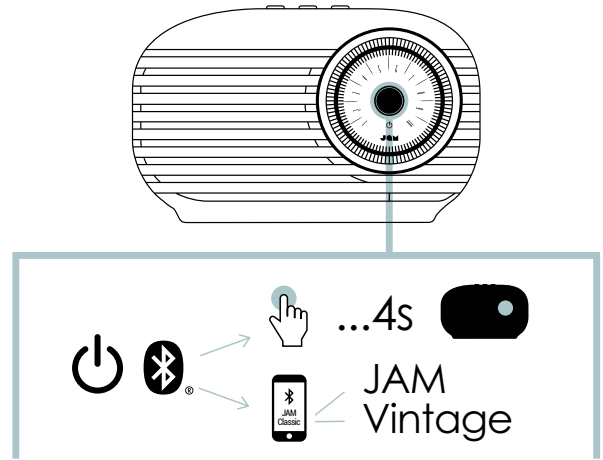

Opmerking: Zodra gekoppeld, zal de luidspreker het apparaat elke keer dat het is ingeschakeld herinneren. Om de luidspreker van het apparaat los te koppelen, houdt u de knop "play/pauze" gedurende 3 seconden ingedrukt. U hoort een toon en het LED-lampje boven op de luidspreker zal rood en blauw knipperen. De "Vintage" is nu klaar om te koppelen aan een nieuw apparaat.



C – KNOPFUNCTIE

Druk één keer snel op de knop "Play/Pauze" om uw muziek af te spelen.

Om het volume te verhogen draait u de volumeknop met de klok mee (rechtsom); om het volume te verlagen draait u de volumeknop tegen de klok in (linksom).

Om een nummer vooruit te springen, drukt u snel één keer op de knop ; om een nummer achteruit springen, drukt u snel één keer op de knop .

Wanneer de "Vintage"-luidspreker is ingeschakeld, brandt er een lichtring rond de volumeknop. Als u deze functie wilt uitschakelen, drukt u één keer op de aan/uit-knop. Om het lampje weer in te schakelen, drukt u één keer op de aan/uit knop.

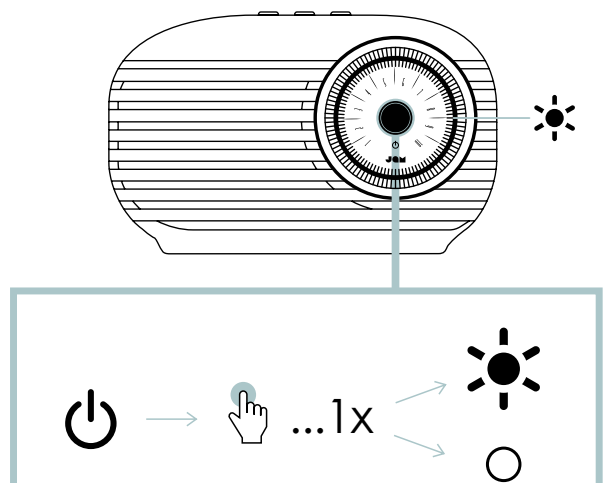

D – GESPREKSAFHANDELING

Terwijl u aan het rocken bent naar uw muziek en een oproep binnenkomt, drukt u snel één keer op de knop "Play/Pauze" om het op te nemen; druk opnieuw snel wanneer u klaar bent om op te hangen.

Als een oproep privé wilt maken terwijl u in gesprek bent, houdt u de knop 'Play/Pauze' gedurende 2 seconden ingedrukt om de oproep van de luidspreker naar uw telefoon te verplaatsten.

Als een oproep binnenkomt en u wilt het niet opnemen, houdt u de knop "Play/Pauze" gedurende 2 seconden ingedrukt om de oproep naar de voicemail te zenden.

*Zie de tabellen op de volgende pagina's voor de volledige interpretatie van de knopfunctie en het LED indicatielampje.

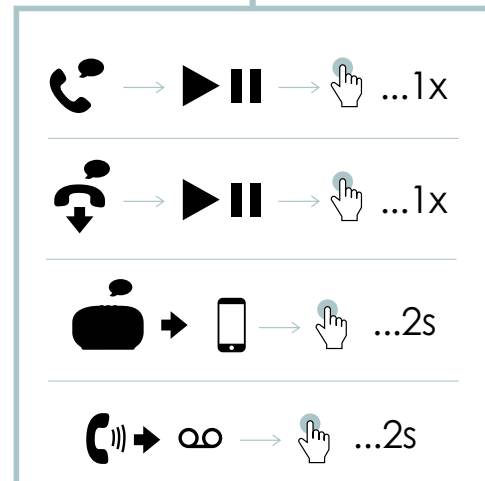
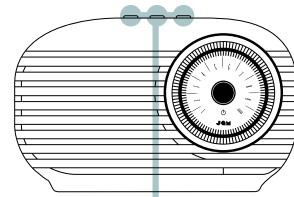

2 VINTAGE LUIDSPREKERS KOPPELEN

1. Luidspreker 1 inschakelen (houdt de volumeknop gedurende 4 seconden ingedrukt om in te schakelen).
2. Koppel uw toestel aan de luidspreker door de instructies "AANSLUITEN OP EEN APPARAAT (CONNECTING TO A DEVICE)" te volgen.
3. Luidspreker 2 inschakelen (houdt de volumeknop gedurende 4 seconden ingedrukt). Koppel luidspreker 2 niet aan uw apparaat.
4. Op luidspreker 1 houdt u de knop voor achteruit ◀ en vooruit ▶ tegelijkertijd gedurende 2 seconden ingedrukt. U hoort 'klaar om te koppelen (ready to pair)' terwijl de luidsprekers met elkaar aan het koppelen zijn. Dit zal enkele seconden duren.
5. Zodra de luidsprekers met succes aan elkaar zijn gekoppeld, hoort u "linker kanaal" en "rechter kanaal" om aan te geven dat ze in de stereomodus staan.
6. Druk op de knop 'play/pauze' van een van beide luidsprekers om naar muziek te luisteren. Houd de knop achteruit ◀ en vooruit ▶ tegelijkertijd gedurende 2 seconden ingedrukt om te wisselen tussen het gebruik van twee luidsprekers en het gebruik van één luidspreker.
7. Zodra gekoppeld, zullen uw luidsprekers elkaar herkennen elke keer dat zij beide zijn ingeschakeld. Om de modus 2 koppelen, houdt u de knop achteruit ◀ en vooruit ▶ tegelijkertijd

gedurende 2 seconden ingedrukt. Dit gaat opnieuw in de koppelmodus.

Opmerking: Als een van beide van uw luidsprekers al eerder gekoppeld is aan een apparaat, of niet automatisch koppelt, druk en houdt u de knoppen "Play/Pauze" en "◀▶" op beide luidsprekers gedurende 2 seconden ingedrukt om de koppelmodus te activeren. U weet dat de koppelmodus gelukt is doordat het lampje rood en blauw knippert.

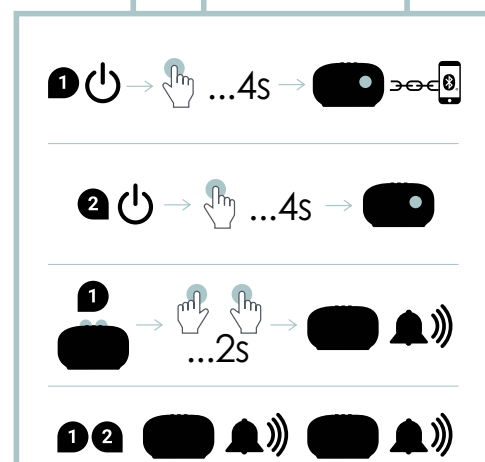
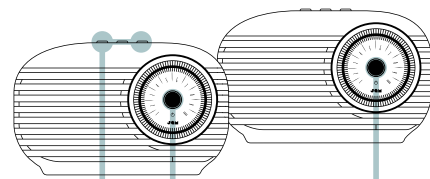

LED-INDICATOREN

OPLADEN

Rood lampje knippert elke 5 seconden	Batterij bijna leeg
Ononderbroken rood	Opladen
LED uit	Opladen voltooid

IN GEBRUIK

LED knippert afwisselend rood en blauw	De luidspreker is ingeschakeld en staat in de koppelmodus
Blauw lampje knippert elke 5 seconden	Luidspreker is gekoppeld aan het apparaat

BASISFUNCTIES

STROOM

Aan-/Uitzetten	Houdt de Aan/Uit knop gedurende 4 seconden ingedrukt.
----------------	---

OPROEPEN

Een oproep beantwoorden	Druk eenmaal op play/pauze knop
Een oproep weigeren	Druk en houdt de knop play/pauze gedurende 2 seconden ingedrukt.
Een oproep beëindigen	Druk één keer op de knop Play/Pauze
Verplaats actieve oproep van de luidspreker naar het apparaat	Houdt de knop Play/Pauze gedurende 2 seconden ingedrukt.
Een tweede inkomende oproep opnemen	Druk eenmaal op de knop play/pauze
Een tweede inkomend oproep weigeren	Druk en houdt de knop play/pauze gedurende 2 seconden ingedrukt.

2 LUIDSPREKERS KOPPELEN

2 koppelen activeren	Houdt de knoppen < en > tegelijkertijd gedurende 2 seconden ingedrukt.
Schakelen tussen mono en stereo	Houdt de knoppen < en > tegelijkertijd gedurende 2 seconden ingedrukt.

MUZIEK

Play/Pauze	Druk snel één keer op de knop Play/Pauze
Volume omhoog	Draai de volumeknop met de klok mee (rechtsom)
Volume omlaag	Draai de volumeknop tegen de klok in (linksom)
Een nummer vooruitspringen	Druk snel één keer op de knop >
Een nummer achteruitspringen	Druk snel één keer op de knop <

JURIDISCHE INFORMATIE

LEES ALLE INSTRUCTIES VOORDAT U HET APPARAAT GAAT GEBRUIKEN EN BEWAAR DEZE INSTRUCTIES ZODAT U ZE LATER KUNT RAADPLEGEN.

GARANTIE - VK & EUROPE

JAM garandeert dat dit product vrij is van defecten in materiaal en uitvoering gedurende een periode van 2 jaar vanaf de datum van aankoop. Deze garantie dekt geen schade veroorzaakt door verkeerd gebruik of misbruik; ongeval; de bevestiging van alle ongeoorloofde accessoires; wijziging aan het product; of enige andere condities buiten de controle van JAM. Gedistribueerd in de EU door FKA Brands Ltd, Somerhill Business Park, Tonbridge, TN11 0GP, UK. T Email: support.row@fkabrands.com.

BELANGRIJKE VEILIGHEIDS VOORSCHRIFTEN

LEES ALLE INSTRUCTIES VOOR GEBRUIK

WAARSCHUWING: Plaats de luidsprekers niet te dicht bij de oren. Kan schade aan trommelvliezen veroorzaken, vooral bij jonge kinderen.

- Gebruik dit product uitsluitend voor het beoogde doel zoals beschreven in deze handleiding. Gebruik geen accessoires die niet worden aanbevolen door Jam.
- Jam is niet aansprakelijk voor eventuele schade aan smartphones, iPod/MP3-speler of om het even welke ander apparaten.
- Plaats of bewaar dit product niet op een plaats waar het in een badkuip of gootsteen kan vallen of worden gegooid zonder de waterdichte deuren te sluiten.
- Plaats of laat het niet vallen in water of enige andere vloeistof zonder de waterdichte deuren te sluiten.
- Niet geschikt voor gebruik door kinderen. DIT IS GEEN SPEELGOED.
- Gebruik dit product nooit als het snoer, de stekker, de kabel of de behuizing beschadigd is.
- Uit de buurt van verwarmde oppervlakken bewaren.
- Alleen op een droog oppervlak plaatsen. Niet op een oppervlak plaatsen dat nat is van water of schoonmaakmiddelen als de waterdichte deuren niet gesloten zijn.

WAARSCHUWING: Dit product heeft een interne, niet-ervangbare lithium batterij. Gelieve weg te gooien in overeenstemming met uw lokale, provinciale en landelijke richtlijnen. Batterijen (accu of geïnstalleerde batterijen) mogen niet worden blootgesteld aan hoge temperaturen die worden veroorzaakt door zonlicht, vuur en dergelijke.

BATTERIJ VERVANGING

Uw hoofdtelefoon is inclusief een oplaadbare batterij die speciaal is ontworpen voor de levensduur van het product. In het onwaarschijnlijke geval dat u een vervangende batterij nodig heeft, gelieve contact op te nemen met de Klantenservice, die u informatie zal verstrekken betreffende de garantie en de batterij service voor vervanging van batterijen waarvan de garantie verstreken is. Dit product bevat kleine onderdelen die verstikkingsgevaar kunnen veroorzaken bij jonge kinderen.

VOORZICHTIG: Alle onderhoud van dit product moet alleen worden uitgevoerd door geautoriseerd Jam Audio onderhoudspersoneel. Voor de volledige gebruikershandleiding en om uw product te registreren, ga naar www.jamaudio.com (VU), of canada.jamaudio.com (Canada) of uk.jamaudio.com/instructionbooks (VK).



Ter voorkoming van mogelijke gehoorschade niet luisteren met een hoog volume gedurende lange perioden.



AEEA UITLEG

Dit merkteken geeft aan dat dit product niet mag worden weggegooid met ander huishoudelijk afval in de gehele EU. Ter voorkoming van mogelijke schade aan het milieu of de menselijke gezondheid door ongecontroleerde afvalverwijdering, dient u deze verantwoordelijk te recyclen voor de bevordering van het duurzaam hergebruik van materiële middelen.



BATTERIJRICHTLIJN

Dit symbool geeft aan dat batterijen niet mogen worden weggegooid met het huishoudelijk afval als zij stoffen bevatten die schadelijk kunnen zijn voor het milieu en de gezondheid. De batterijen a.u.b. weggoien in de daarvoor bestemde verzamelpunten.

Hierbij verklaart FKA Brands Ltd, dat dit radio-apparaat voldoet aan de essentiële vereisten en andere relevante bepalingen van Richtlijn 2014/53/EG. Een afschrift van de Conformiteitsverklaring kan worden verkregen bij uk.jamaudio.com/DoC.

© 2020 HMDX. All rights reserved. JAM is a registered trademark of FKA Distributing Co. The Bluetooth® word mark and logos are registered trademarks owned by Bluetooth® SIG, Inc. and any use of such marks by HMDX is under license.



Operating frequency band: 2402 - 2480MHz
HX-P525: Maximum radio-frequency power transmitted: 1.49 dBm

Distributed by HMDX.
3000 N Pontiac Trail
Commerce Township, MI 48390

All rights reserved.
IB-HXP525

JAM™



VINTAGE

WIRELESS SPEAKER

HX-P525

Opuscolo di istruzioni

INDICE

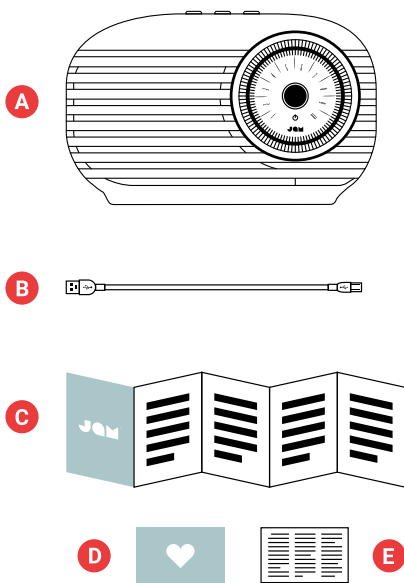

- A – Altoparlante JAM Vintage
- B – Cavo di carica USB
- C – Guida di riferimento rapido
- D – Cartolina di benvenuto
- E – Scheda legale

CONTROLLI

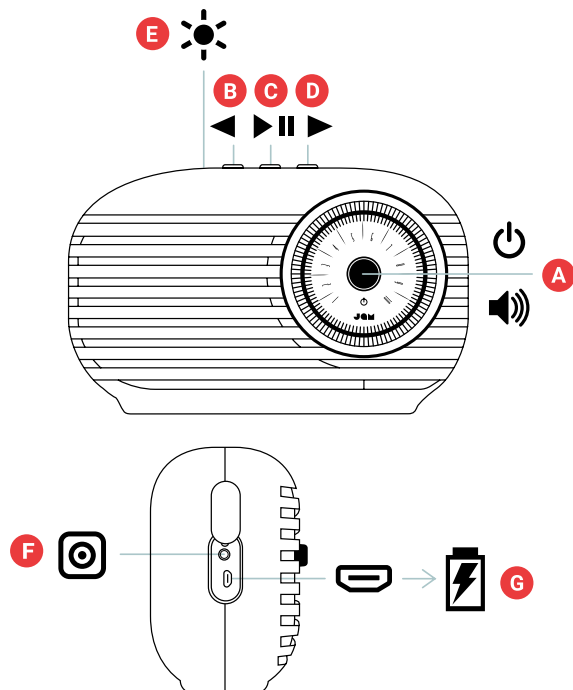

- A – Pulsante di alimentazione/manopola volume
- B – Brano precedente
- C – Riproduzione/pausa
- D – Brano successivo
- E – Spia LED
- F – Porta AUX In
- G – Porta di carica USB

IMPOSTAZIONE

CARICA DEGLI ALTOPARLANTI

L'altoparlante "Vintage" è alimentato da una batteria ricaricabile. L'altoparlante è fornito precaricato; tuttavia, per ottenere la massima autonomia, assicurarsi di caricarlo prima di usarlo per la prima volta.

A – Per caricare l'altoparlante, aprire la protezione della porta di carica USB a sinistra. Prendere il cavo di carica incluso e collegare l'estremità con il micro USB nella porta sull'altoparlante contrassegnata "Charge".

B – Connettere la spina USB più grande al computer o a un adattatore CA USB alimentato. L'adattatore CA non è incluso nella scatola, ma è possibile usare quello previsto per il cellulare o acquistarne uno in un negozio.

C – Durante la ricarica, la spia nella parte superiore dell'altoparlante rimane rossa fissa. Caricare per circa 3 ore per ottenere 16 ore di autonomia. Una volta completata la carica, la spia si spegne.

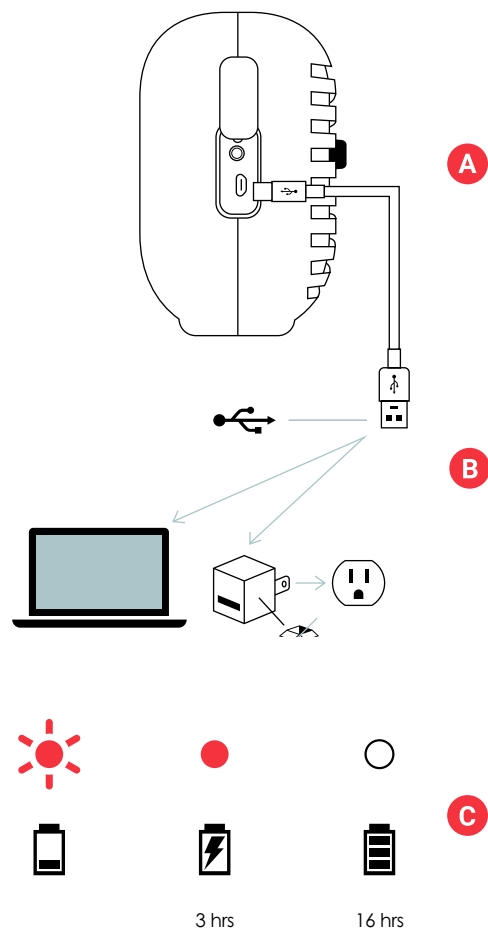

USO

A – ACCENSIONE DELL'ALTOPARLANTE

Premere e tenere premuto il pulsante di accensione (che è anche la manopola del volume) per 4 secondi per accendere l'altoparlante.

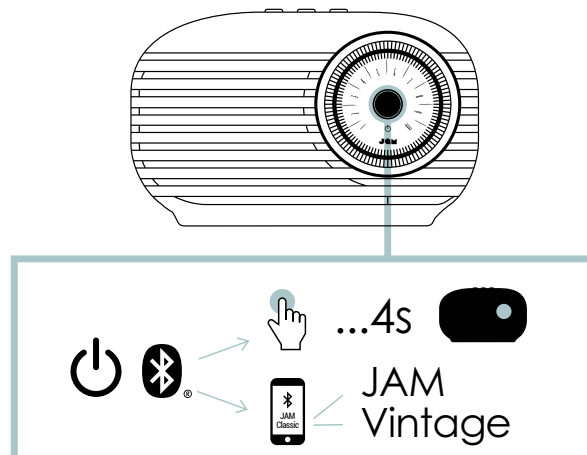

B – CONNESSIONE A UN DISPOSITIVO

Una volta acceso, l'altoparlante cercherà immediatamente il dispositivo per collegarsi. Se il dispositivo non è già stato connesso, la spia nella parte superiore dell'altoparlante lampeggia rossa e blu alternativamente. Abilitare Bluetooth® sul dispositivo. Dal menu Bluetooth® selezionare "JAM Vintage". Quando il dispositivo e JAM Vintage sono collegati, si sente un segnale acustico e la spia si accende blu fissa momentaneamente, quindi lampeggia blu lentamente.



Si può anche collegare il dispositivo all'altoparlante "Vintage" usando un cavo aux, non fornito.

Nota: Una volta collegato, l'altoparlante si ricorderà del dispositivo ogni volta che viene acceso. Per scollegare l'altoparlante dal dispositivo premere e mantenere premuto il pulsante "play/pause" per 3 secondi. Si sente un segnale acustico e la spia nella parte superiore dell'altoparlante lampeggia rossa e blu. L'altoparlante "Vintage" è pronto per essere collegato a un nuovo dispositivo.

C – FUNZIONE DEL PULSANTE

Premere rapidamente il pulsante "play/pause" una volta per riprodurre la musica.

Per aumentare il volume, ruotare la manopola del volume in senso orario; per abbassarlo, ruotare la manopola del volume in senso antiorario.

Per saltare il brano successivo, premere rapidamente il pulsante  una volta; per saltare il brano precedente, premere rapidamente il pulsante  una volta.

Quando l'altoparlante "Vintage" è acceso, si illumina un anello di luce attorno alla manopola del volume. Per disattivare questa funzione, premere una volta il pulsante di alimentazione. Per riaccendere la luce, premere nuovamente il pulsante di alimentazione una volta.

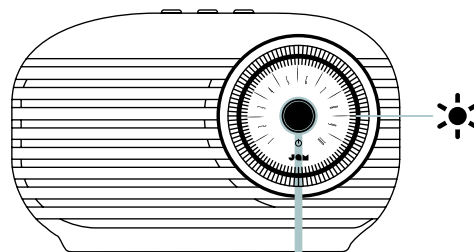
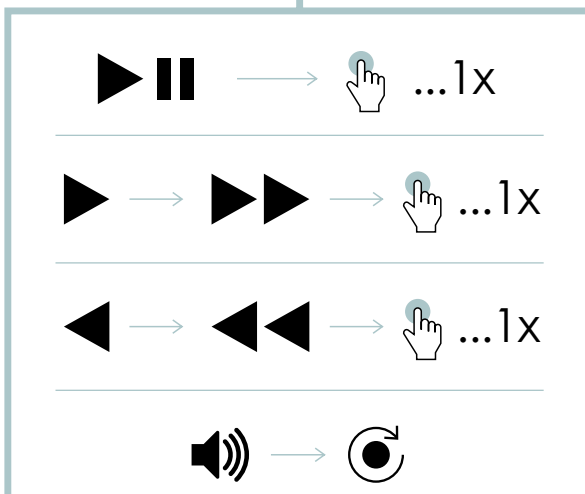
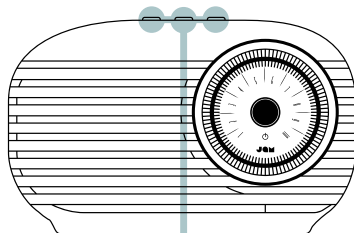
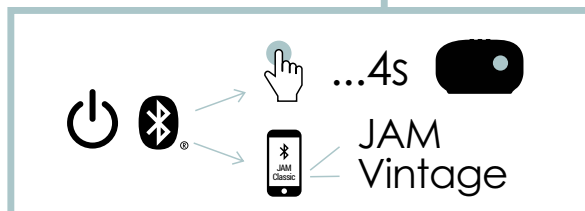
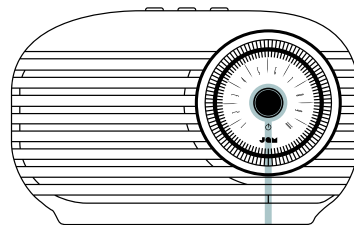

D – GESTIONE DELLA CHIAMATA

Mentre si ascolta la musica, se arriva una chiamata, premere rapidamente il pulsante “play/pause” una volta per rispondere; premere di nuovo rapidamente alla fine della conversazione per agganciare.

Durante la chiamata, se si desidera renderla riservata, premere e tenere premuto il pulsante “play/pause” per 2 secondi per trasferire la chiamata dall’altoparlante al telefono.

Se arriva una chiamata e non si vuole rispondere, premere e tenere premuto il pulsante “play/pause” per 2 secondi per inviare la chiamata alla segreteria.

Vedere le tabelle seguenti per completare il funzionamento dei pulsanti e l’interpretazione delle spie LED.

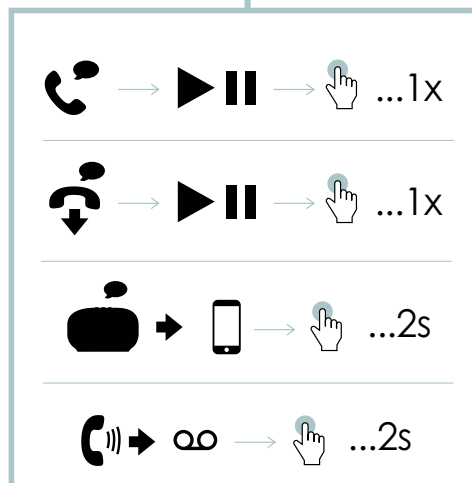
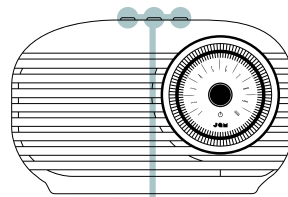

COLLEGAMENTO DI 2 ALTOPARLANTI VINTAGE

1. Accendere l’altoparlante 1 (premere e tenere premuta la manopola del volume per 4 secondi per accendere).
2. Collegare il dispositivo all’altoparlante seguendo le istruzioni nella sezione “COLLEGAMENTO A UN DISPOSITIVO”.
3. Accendere l’altoparlante 2 (premere e tenere premuta la manopola del volume per 4 secondi). Non associare l’altoparlante 2 al dispositivo.
4. Sull’altoparlante 1, premere e tenere premuto il pulsante indietro ◀ e avanti ▶ allo stesso tempo per 2 secondi. Si sente “ready to pair” (pronto per l’associazione) mentre gli altoparlanti si stanno collegando l’uno all’altro. Occorreranno alcuni secondi.
5. Una volta collegati gli altoparlanti l’uno all’altro, si sente “left channel” (canale sinistro) e “right channel” (canale destro) ad indicare che sono in modalità stereo.
6. Premere il pulsante “play/pause” su ogni altoparlante per ascoltare la musica. Premere e mantenere premuto il pulsante indietro ◀ e avanti ▶ allo stesso tempo per 2 secondi per alternarsi tra due altoparlanti e un altoparlante.
7. Una volta collegati, gli altoparlanti si riconosceranno ogni volta che entrambi vengono accesi. Per scollegare la modalità di associazione 2, premere e mantenere premuto il pulsante indietro ◀ e avanti ▶ allo stesso tempo per

2 secondi. Con questa operazione si immette di nuovo la modalità di collegamento.

Nota: Se entrambi gli altoparlanti sono già stati collegati a un dispositivo o non si collegano automaticamente, premere e tenere premuti su entrambi gli altoparlanti per 2 secondi i pulsanti “play/pause” e ◀▶ per attivare la modalità di collegamento. Si conoscerà che essi hanno raggiunto la modalità di collegamento dal lampeggiamento rosso e blu della spia.

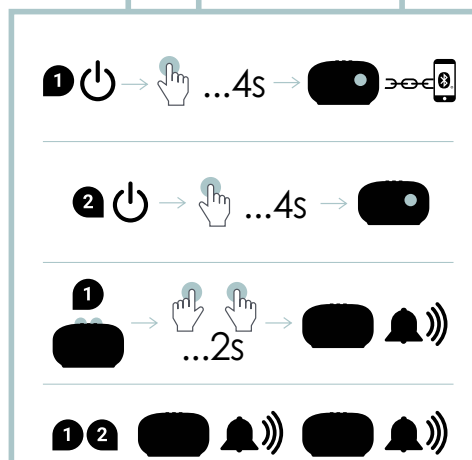
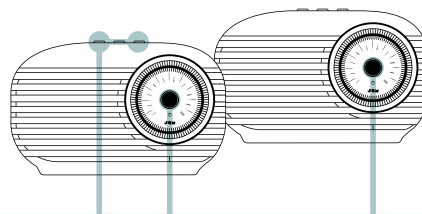

SPIE LED

DURANTE LA RICARICA

Luce rossa lampeggiante con impulsi ogni 5 secondi	Batteria scarica
Luce rossa costante	In corso di carica
Spia spenta	Carica completata

USO

La spia lampeggia rossa e blu alternativamente	L'altoparlante è acceso e in modalità di collegamento
Luce blu lampeggiante con impulsi ogni 5 secondi	L'altoparlante è accoppiato al dispositivo

FUNZIONI DI BASE

ALIMENTAZIONE

Accensione/Spengimento	Premere il pulsante di alimentazione e tenerlo premuto per 4 secondi
------------------------	--

CHIAMATE

Per accettare una chiamata	Premere una volta il pulsante suona o pausa
Per rifiutare una chiamata	Premere il pulsante di riproduzione/pausa e tenerlo premuto per 2 secondi.
Terminare una chiamata	Premere una volta il pulsante di riproduzione/pausa
Trasferire la chiamata in corso dall'altoparlante al dispositivo	Premere il pulsante di riproduzione/pausa e tenerlo premuto per 2 secondi.
Accettare una seconda chiamata in arrivo	Premere una volta il pulsante suona o pausa
Per rifiutare una seconda chiamata in arrivo	Premere il pulsante di riproduzione/pausa e tenerlo premuto per 2 secondi.

COLLEGARE 2 ALTOPARLANTI

Abilitare collegamento 2	Premere e tenere premuti i pulsanti < e > allo stesso tempo per 2 secondi
Alternarsi tra mono e stereo	Premere e mantenere premuti i pulsanti < e > allo stesso tempo per 2 secondi

MUSICA

Suona/Pausa	Premere una volta il pulsante di riproduzione pausa
Aumento del volume	Ruotare la manopola del volume in senso orario
Diminuzione del volume	Ruotare la manopola del volume in senso antiorario
Salta il prossimo brano	Premere rapidamente il pulsante > una volta
Salta il brano precedente	Premere rapidamente il pulsante < una volta

INFORMAZIONI LEGALI

LEGGERE TUTTE LE ISTRUZIONI PRIMA DELL'USO E, QUINDI, SALVARLE PER RIFERIMENTI FUTURI.

GARANZIA - RU ED EUROPA

JAM garantisce questo prodotto come libero da difetti di materiale e fabbricazione per un periodo di 2 anni a partire dalla data dell'acquisto. Questa garanzia non copre i danni causati da uso improprio, maltrattamenti, incidenti, attacco di ogni accessorio non autorizzato, alterazione del prodotto o qualsiasi altra condizione prodotta da cause estranee alle possibilità di controllo della JAM. Distribuito da: Homedics, Italy SRL, Via Giosuè Carducci, 125 20099 Sesto San Giovanni (MI)
Tel: 064.521.2169 Email: support@jamaudio.it.

IMPORTANTI ISTRUZIONI DI SICUREZZA

LEGGERE TUTTE LE ISTRUZIONI PRIMA DELL'USO:

AVVERTENZA: Non posizionare gli altoparlanti troppo vicino alla orecchie. Possono causare danni ai timpani, specialmente a quelli dei bambini.

- Usare questo prodotto solo per l'uso destinato descritto in questo manuale. Non usare accessori non raccomandati dalla Jam.
- La Jam non è responsabile di eventuali danni causati agli smartphone, iPod/MP3 player o ad ogni altro dispositivo.
- Non porre o conservare questo prodotto in punti dove possa cadere in una vasca da bagno o in un lavandino senza chiudere le porte impermeabili.
- NON immergere o lasciar cadere l'apparecchio nell'acqua o in altri liquidi senza chiudere le porte impermeabili.
- Non farlo usare ai bambini. QUESTO NON È UN GIOCATTOLO.
- Non usare mai questo prodotto con il filo, la presa, il cavo o la custodia danneggiati.
- Mantenere il prodotto lontano da superfici calde.
- Posarlo solo su superfici asciutte. Non posarlo su superfici bagnate con acqua o detersivi se le porte impermeabili sono aperte.

AVVERTENZA: Questo prodotto ha al suo interno una batteria al litio non sostituibile. Smaltirla rispettando le disposizioni locali, provinciali e statali. Le batterie (batterie esterne o installate) non devono essere esposte a eccessivo calore come raggi del sole, fuoco o simili.

SOSTITUZIONE DELLA BATTERIA

I vostri auricolari includono una batteria ricaricabile concepita per durare durante tutta la vita del prodotto. Nel caso improbabile che si necessiti di sostituire la batteria, contattare il Servizio Clientela, che fornirà dettagli sulla garanzia e sul servizio di sostituzione della batteria fuori della garanzia. Questo prodotto contiene parti di piccola dimensione che possono rappresentare un pericolo di soffocamento per i bambini.

ATTENZIONE: Tutte le attività di manutenzione e riparazione di questo prodotto devono essere eseguite solo da personale di servizio autorizzato della Jam Audio. Per una completa guida dell'utente e per la registrazione del prodotto, visitare www.jamaudio.com (USA), o canada.jamaudio.com (Canada), o uk.jamaudio.com/instructionbooks (UK).



Per impedire la possibilità di danni alle orecchie, non ascoltare a volume elevato per lunghi periodi.



SPIEGAZIONE DEL MARCHIO WEEE

All'interno della UE, questo marchio indica che il prodotto non può essere smaltito con altri rifiuti domestici. Per impedire possibili danni all'ambiente o alla salute umana prodotti da uno smaltimento incontrollato dei rifiuti, riciclare l'apparecchio in modo responsabile per riutilizzare utilmente il materiale.



DIRETTIVA SULLA BATTERIA

Questo simbolo indica che le batterie non possono essere smaltite con i rifiuti domestici in quanto esse contengono sostanze in grado di danneggiare l'ambiente e la salute. Smaltire le batterie nei punti di raccolta designati.

Con la presente, FKA Brands Ltd, dichiara che questo apparecchio radio è conforme ai requisiti essenziali e alle altre normative applicabili della Direttiva 2014/53/EU. Una copia della Dichiarazione di conformità può essere ottenuta da uk.jamaudio.com/DoC.

© 2020 HMDX. All rights reserved. JAM is a registered trademark of FKA Distributing Co. The Bluetooth® word mark and logos are registered trademarks owned by Bluetooth® SIG, Inc. and any use of such marks by HMDX is under license.



Operating frequency band: 2402 - 2480MHz

HX-P525: Maximum radio-frequency power transmitted: 1.49 dBm

Distributed by HMDX.
3000 N Pontiac Trail
Commerce Township, MI 48390

All rights reserved.
IB-HXP525

JAM™



VINTAGE

WIRELESS SPEAKER

HX-P525
지침서

내용물

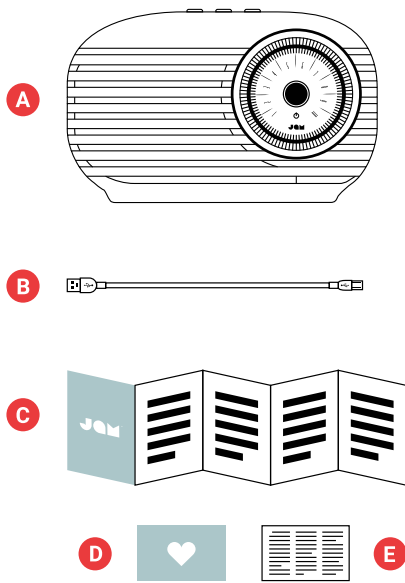

- A - JAM Vintage 스피커
- B - USB 충전 케이블
- C - 빠른 시작 가이드
- D - 환영 카드
- E - 법률 카드

조작부

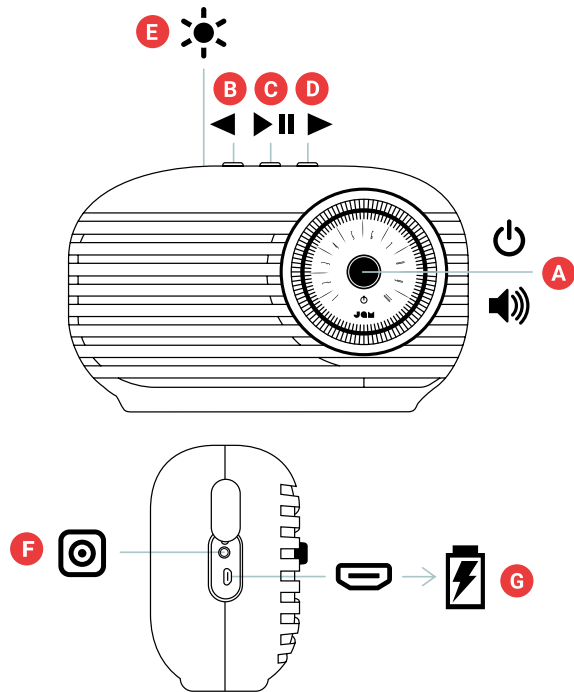

- A - 전원 켜짐/꺼짐/볼륨 다이얼
- B - 뒤로 이동
- C - 재생/일시정지
- D - 앞으로 이동
- E - LED 표시등
- F - 보조 입력 포트
- G - USB 충전 포트

설정

스피커 충전

“Vintage” 스피커는 충전식 배터리로 작동됩니다. 스피커는 충전 상태로 제공되지만 처음 사용 시에는 최적의 재생 시간을 확보하기 위해 충전을 한 후 사용하십시오.

A - 스피커를 충전하려면 왼쪽에 위치한 USB 충전 포트의 커버를 엽니다. 동봉된 충전 케이블을 꺼내 끝부분을 스피커에서 “충전”이라고 표시된 포트의 마이크로 USB와 연결합니다.

B - 더 큰 USB 플러그를 컴퓨터 또는 구동된 USB AC 어댑터에 연결합니다. 어댑터는 박스에 포함되어 있지 않지만, 휴대전화용의 것을 사용하거나 다음에 매장에 들러서 하나 받을 수 있습니다.

C - 충전 중에는 스피커 상단의 LED 표시등이 빨간색 단색을 유지합니다. 약 3시간 동안 충전하면 최대 16시간 재생할 수 있습니다. 완충되면 LED가 꺼집니다.

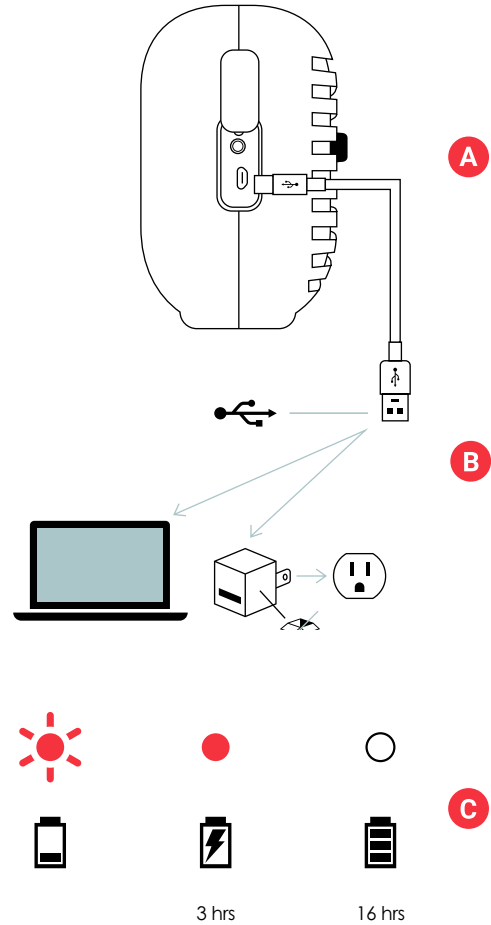

사용

A - 스피커 켜기

전원 버튼(볼륨 다이얼 겸용)을 4초 동안 길게 눌러 스피커를 켭니다.

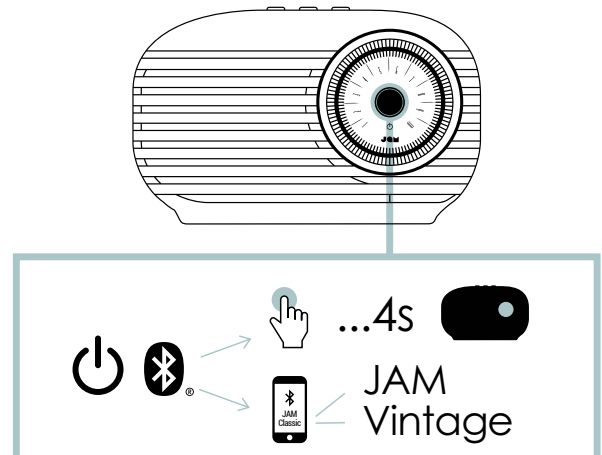

B - 기기에 연결

스피커는 전원을 켜는 즉시 페어링을 할 기기를 검색합니다. 기기가 이전에 페어링을 하지 않은 경우, 스피커 상단의 LED 표시등이 빨간색과 파란색으로 번갈아 깜박입니다. 기기에서 Bluetooth®를 활성화합니다. Bluetooth® 메뉴에서 “JAM Vintage”를 선택합니다. 기기와 JAM Vintage이 연결되면 신호음이 들리고 LED 표시등이 잠시 파란색 단색이 된 다음 느리게 파란색으로 깜박임으로 이동합니다.

별매품인 보조 케이블을 사용하여 기기를 “Vintage” 스피커에 연결할 수도 있습니다.

참고: 페어링이 완료되면 스피커는 전원을 켤 때마다 기기를 기억합니다. 스피커와 기기의 연결을 끊으려면 “재생/일시정지” 버튼을 3초 동안 길게 누릅니다. 신호음이 들리고 스피커 상단의 LED 표시등이 빨간색과 파란색으로 깜박입니다. 이제 “Vintage”을 새 기기에 페어링할 수 있습니다.

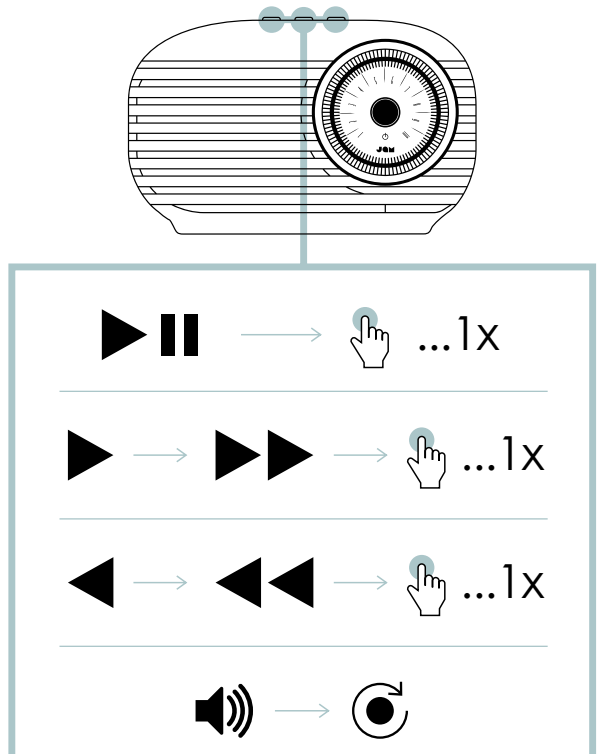
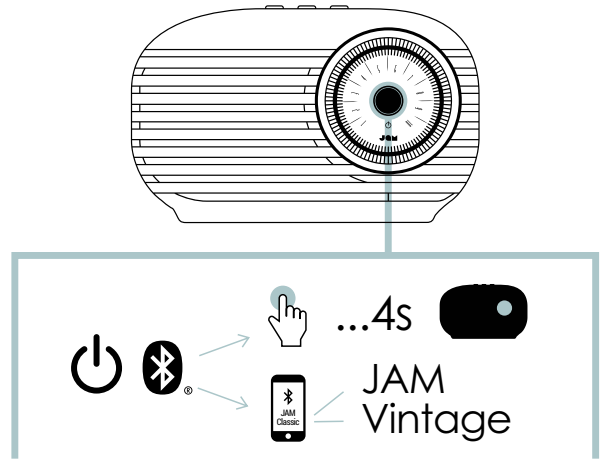

C - 버튼 기능

음악을 재생하려면 “재생/일시정지” 버튼을 빠르게 한 번 누릅니다.

볼륨을 높이려면 볼륨 다이얼을 시계 방향으로 돌리고, 볼륨을 낮추려면 볼륨 다이얼을 반시계 방향으로 돌립니다.

한 트랙 앞으로 건너뛰려면 ▶ 버튼을 빠르게 한 번 누르고, 한 트랙 뒤로 건너뛰려면 ◀ 버튼을 빠르게 한 번 누릅니다.

“빈티지” 스피커의 전원이 켜지면 볼륨 다이얼 둘레의 조명 링에 불이 들어옵니다. 이 기능을 끄려면 전원 버튼을 한 번 누릅니다. 조명을 다시 켜려면 전원 버튼을 다시 한 번 누릅니다.

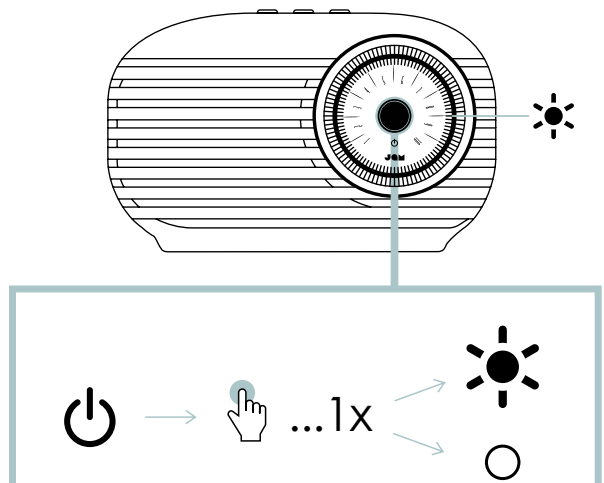

D - 통화 처리

음악을 즐기고 있을 때 전화가 오면 “재생/일시정지” 버튼을 빠르게 한 번 눌러 전화를 당겨받고, 통화가 끝나면 다시 빠르게 한 번 눌러 전화를 끊습니다.

통화 중인데 비공개로 하고 싶으면 “재생/일시정지” 버튼을 2초 동안 길게 눌러 스피커에서 휴대전화로 통화를 이동합니다.

전화가 오는데 당겨받고 싶지 않으면 “재생/일시정지” 버튼을 2초 동안 길게 눌러 전화를 음성 메일로 보냅니다.

*전체 버튼 기능과 LED 표시등의 의미는 다음 페이지의 표를 참조하십시오.

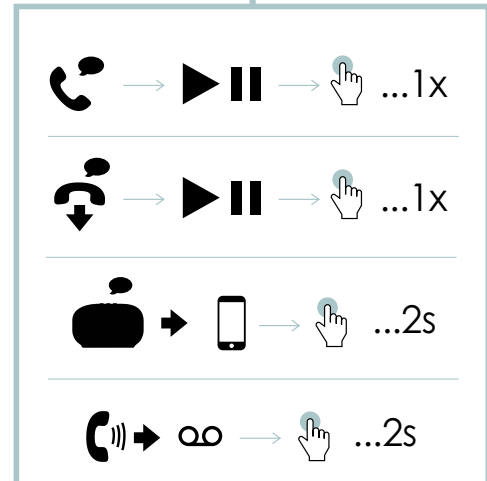
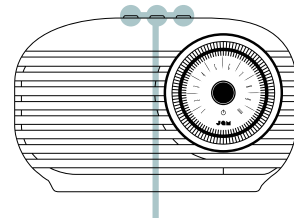

VINTAGE 스피커 2개 페어링

- 스피커 1을 켭니다(볼륨 다이얼을 4초 동안 길게 눌러 켭니다).
- “기기에 연결” 지침에 따라 기기를 스피커와 페어링합니다.
- 스피커 2를 켭니다(볼륨 다이얼을 4초 동안 길게 누릅니다). 스피커 2를 기기에 페어링하지 마십시오.
- 스피커 1의 ◀ (뒤로) 버튼과 ▶ (앞으로) 버튼을 동시에 2초 동안 길게 누릅니다. 스피커가 서로 연결되면 “페어링할 준비가 되었습니다”라는 음성이 들립니다. 이 작업에 몇 초가 소요됩니다.
- 스피커가 함께 성공적으로 페어링되면 “왼쪽 채널”과 “오른쪽 채널”이라는 음성이 들리면서 스피커가 스테레오 모드임을 나타냅니다.
- 둘 중 한 스피커의 “재생/일시정지” 버튼을 눌러 음악을 듣습니다. 2개 스피커 사용과 1개 스피커 사용 간에 전환하려면 ▶ (뒤로) 버튼과 ▶ (앞으로) 버튼을 동시에 2초 동안 길게 누릅니다.
- 페어링이 완료되면 스피커는 전원을 켤 때마다 서로를 인식합니다. 스피커 2개 페어링 모드를 해제하려면 ▶ (뒤로) 버튼과 ▶ (앞으로) 버튼을 동시에 2초 동안 길게 누릅니다. 그러면 다시 페어링 모드가 됩니다.

참고: 둘 중 한 스피커가 기기에 이미 페어링된 상태이거나 자동으로 페어링이 되지 않을 경우, 두 스피커의 “재생/일시정지” 버튼과 ▶ (뒤로) 버튼을 2초 동안 길게 눌러 페어링 모드를 활성화하십시오. 표시등이 빨간색과 파란색으로 깜박이는 것으로 페어링 모드로 전환되었음을 알 수 있습니다.

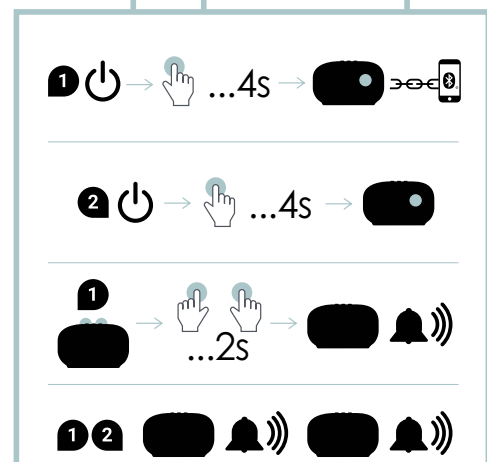
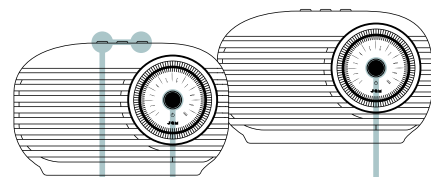

LED 표시등

충전하기

5초마다 빨간색으로 깜박임	배터리 부족
빨간색 단색	충전 중
LED 꺼짐	충전 완료

기본 기능

전원

전원 켜짐/꺼짐	전원 버튼을 4초 동안 길게 누름
----------	--------------------

전화

전화 당겨받기	재생/일시정지 버튼 한쪽을 한 번 누름
통화 거부	재생/일시정지 버튼을 2초 동안 길게 누름
통화 종료	재생/일시정지 버튼을 한 번 누름
통화 중인 전화를 스피커에서 기기로 이동	재생/일시정지 버튼을 2초 동안 길게 누름
2차 수신 전화 받기	재생/일시정지 버튼 한쪽을 한 번 누름
2차 수신 전화 거부	재생/일시정지 버튼을 2초 동안 길게 누름

사용 중

LED가 빨간색과 파란색으로 번갈아 깜박임	스피커 전원이 켜지고 페어링 모드가 됨
5초마다 파란색으로 깜박임	스피커가 기기와 페어링됨

스피커 2개 페어링

스피커 2개 페어링 활성화	< 버튼과 > 버튼을 2초 동안 동시에 길게 누름
모노와 스테레오 간에 전환	< 버튼과 > 버튼을 2초 동안 동시에 길게 누름

음악

재생/일시정지	재생/일시정지 버튼을 빠르게 한 번 누름
볼륨 크게	볼륨 다이얼을 시계 방향으로 돌림
볼륨 작게	볼륨 다이얼을 반시계 방향으로 돌림
앞으로 한 트랙 건너뛰기	> 버튼을 빠르게 한 번 누름
뒤로 한 트랙 건너뛰기	< 버튼을 빠르게 한 번 누름

법률 정보

사용 전에 모든 지침을 읽고 이후 참조할 수 있도록 보관해 두십시오.

보증 - 한국

JAM은 본 제품이 구매일로부터 1년 동안 재료 및 제작상의 결함이 없음을 보증합니다. 본 보증은 오용이나 남용, 사고, 허가되지 않은 부속품의 장착, 제품 개조, 또는 JAM의 통제를 벗어난 여타 모든 조건으로 인한 손상에는 적용되지 않습니다.

이메일: cs@dmac.co.kr.



중요한 안전 지침

사용 전에 모든 지침을 읽으십시오.

경고: 스피커를 귀에 너무 가까이 놓지 마십시오. 특히 어린이의 경우 고막을 손상시킬 수 있습니다.

- 본 제품은 본 설명서에 기재된 원래 목적으로만 사용하십시오. JAM에서 권장하지 않는 연결장치는 사용하지 마십시오.
- JAM는 스마트폰, iPod/MP3 플레이어 또는 기타 기기로 인한 손상에 대해 책임지지 않습니다.
- 방수 도어를 닫지 않은채 통이나 개수대 안으로 떨어지거나 빠질 수 있는 곳에 본 제품을 놓거나 보관하지 마십시오.
- 방수 도어를 닫지 않은채 물이나 기타 액체에 넣거나 빠뜨리지 마십시오.
- 어린이는 사용을 금합니다. 본 제품은 장난감이 아닙니다.
- 코드, 플러그, 케이블 또는 하우징이 손상된 경우 본 제품을 작동하지 마십시오.
- 가열된 표면에서 멀리하십시오.
- 건조한 표면에만 놓으십시오. 방수 도어가 열려 있는 경우 물이나 세정 용제로 젖은 표면에 올려 놓지 마십시오.

경고: 본 제품에는 교체 불가능한 리튬 배터리가 내장되어 있습니다. 해당 지역, 주 및 국가의 지침에 따라 폐기해 주십시오. 배터리(배터리 팩 또는 설치된 배터리)는 햇빛, 불 등과 같은 과도한 열에 노출되어서는 안 됩니다.

배터리 교체

귀하의 헤드폰에는 제품의 수명을 지속하도록 설계된 재충전 배터리가 포함되어 있습니다. 드물지만 배터리를 교체해야 하는 경우에는 소비자 서비스 부서에 문의하여 보증 및 보증 외 배터리 교체 서비스에 대한 상세 정보를 확인하십시오. 본 제품에는 어린이에게 질식 위험이 있을 수 있는 소형 부품이 들어 있습니다.

주의: 본 제품의 모든 서비스는 JAM Audio의 공인된 서비스 인력만 수행해야 합니다. 완전한 사용자 가이드 및 제품 등록에 대해서는 www.jamaudio.com(미국), canada.jamaudio.com(캐나다), 또는 uk.jamaudio.com/instructionbooks(영국)을 참조하십시오.

청력 손상 방지를 위해 오랜 시간 동안 높은 음량으로 듣지 마십시오.



WEEE 설명

이 표시는 이 제품을 EU 전역에서 다른 가정용 쓰레기와 함께 폐기해서는 안된다는 것을 나타냅니다. 통제되지 않은 쓰레기 폐기로 인해 환경이나 인체에 해를 끼치지 않도록 하려면 책임감을 갖고 재활용하여 물질 자원의 지속 가능한 재사용을 촉진하십시오.

배터리 지침

이 기호는 배터리가 환경 및 건강에 해를 끼칠 수 있는 물질을 함유하고 있으므로 가정용 쓰레기로 폐기해서는 안 된다는 것을 나타냅니다. 배터리를 지정된 수거 장소에 버리십시오.

FKA Brands Ltd는 이 무선 기기가 Directive 2014/53/EU의 필수 요건 및 기타 관련 조항을 준수함을 선언합니다. 적합성 선언서 (Declaration of Conformity) 사본은 uk.jamaudio.com/DoC에서 얻을 수 있습니다.

© 2020 HMDX. All rights reserved. JAM is a registered trademark of FKA Distributing Co. The Bluetooth® word mark and logos are registered trademarks owned by Bluetooth® SIG, Inc. and any use of such marks by HMDX is under license.



Operating frequency band: 2402 - 2480MHz
HX-P525: Maximum radio-frequency power transmitted: 1.49 dBm

Distributed by HMDX.
3000 N Pontiac Trail
Commerce Township, MI 48390

All rights reserved.
IB-HXP525



VINTAGE

WIRELESS SPEAKER

HX-P525
使用説明

目錄

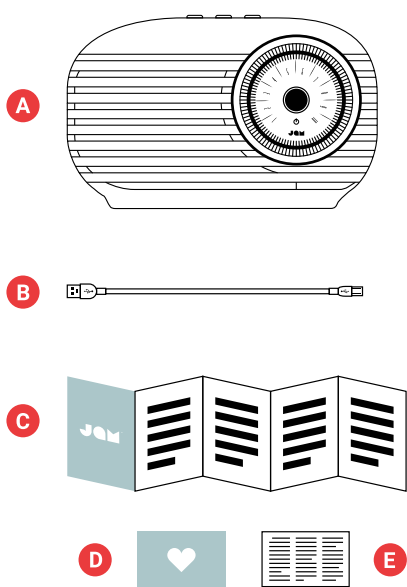

A – JAM經典揚聲器

B – USB充電線

C – 快捷使用說明

D – 歡迎卡

E – 法律說明

控制

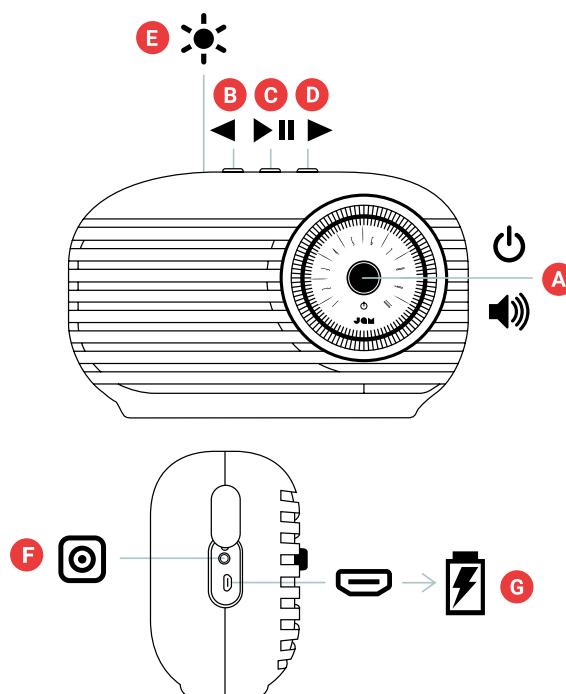

A – 電源開啟 / 關閉 / 音量控制

B – 後退

C – 播放/暫停

D – 快進

E – LED 顯示燈

F – Aux入口

G – USB充電口

設定

給揚聲器充電

「Vintage」揚聲器的電源來自一個充電電池。拆封時揚聲器的電源已充電。但是，為最優使用，請在第一次使用前再行充電。

A – 為揚聲器充電時，請開啟位於左側的 USB 充電口蓋。使用隨附的充電纜線、將 USB 較細的一端連接至標示為「Charge」的揚聲器上的接口。

B – 將USB較大的一端接入電腦或USB交流適配器。本品不隨附交流適配器。但你可以使用手機用適配器或方便時去商店時購買一個。

C – 充電時、揚聲器頂端的 LED 燈會持續亮紅燈。充電約 3 小時即可享受長達 16 小時的播放時間。當充電完成時，LED燈熄滅。

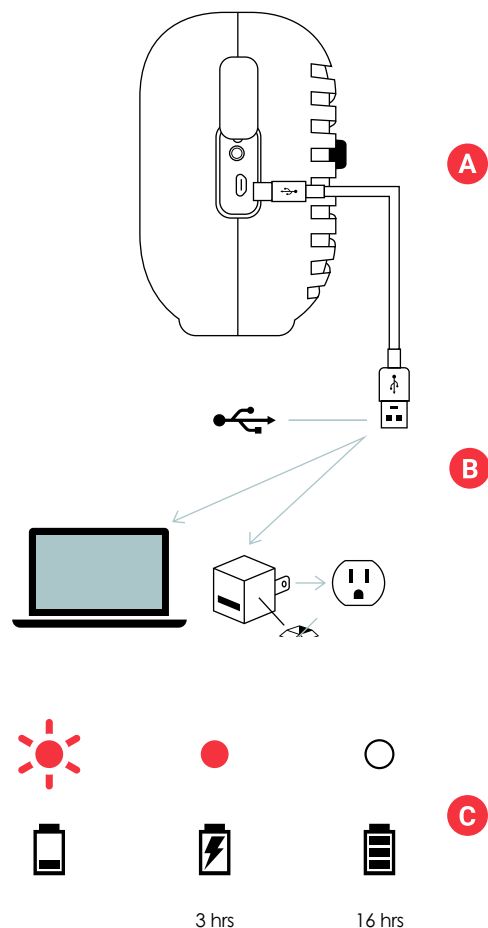

使用

A – 啟動揚聲器

按住電源鍵（也是音量旋鈕）4 秒鐘以開啟揚聲器。

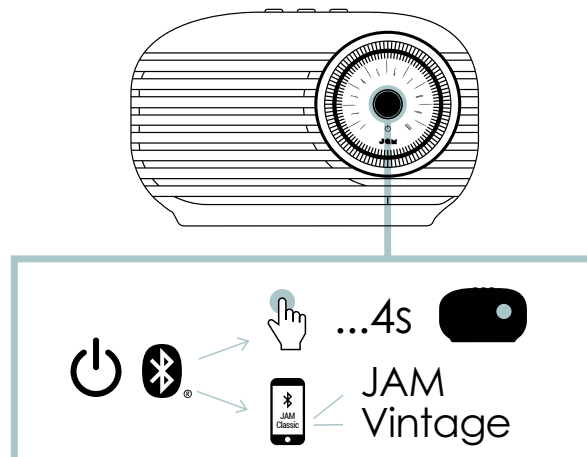

B – 與一個設備連接

啟動後，揚聲器立即自動尋找某個設備配對。若此設備以前不曾配對過，揚聲器頂端的LED燈將交換閃爍紅、藍兩色。啟動設備的藍牙功能。在藍牙功能表中選取「Jam Vintage」。當設備與Jam Vintage連接成功後，將聽到一個鈴聲，LED燈將先穩定在藍色上，然後變為緩慢閃爍藍色。

也可以將設備與 Vintage揚聲器用AUX線連接。本品不隨附AUX線。

注意：一旦配對以後，揚聲器將記住該設備並在每次開啟時都會與其配對。按住「play/pause」鍵3秒鐘，可將揚聲器與設備斷開。您會聽到一聲提示音、且揚聲器頂端的 LED 燈會交替閃爍紅色和藍色。“Vintage”現在已準備好與新設備配對。

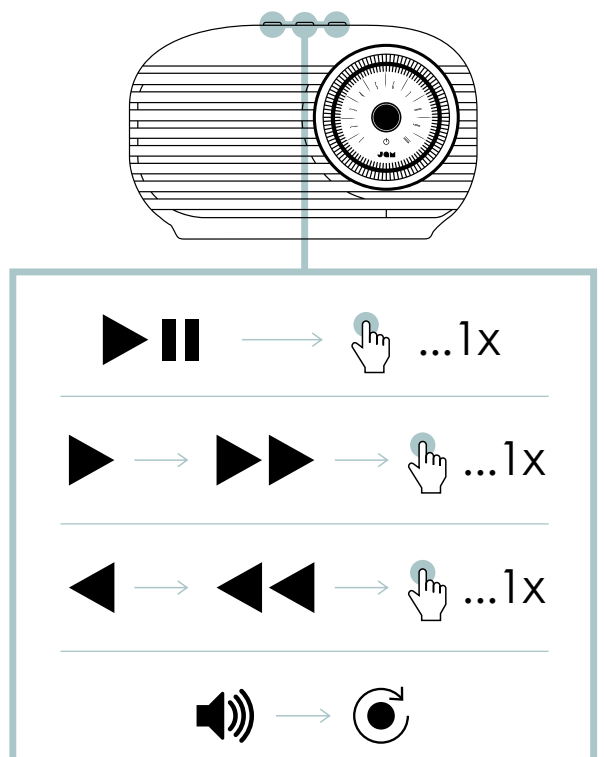
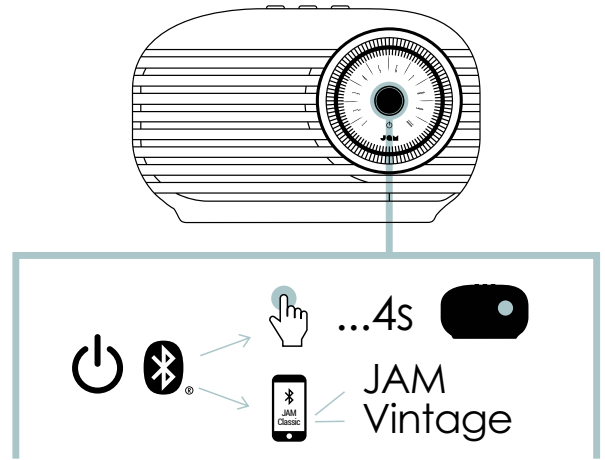

C – 按鍵功能

聆聽音樂時，短按「play/pause」鍵。

若要增大音量、請順時針轉動音量旋鈕；若要降低音量、請逆時針轉動音量旋鈕。

為跳過一個節目，快按「>」；向後跳過一個節目，快按「<」。

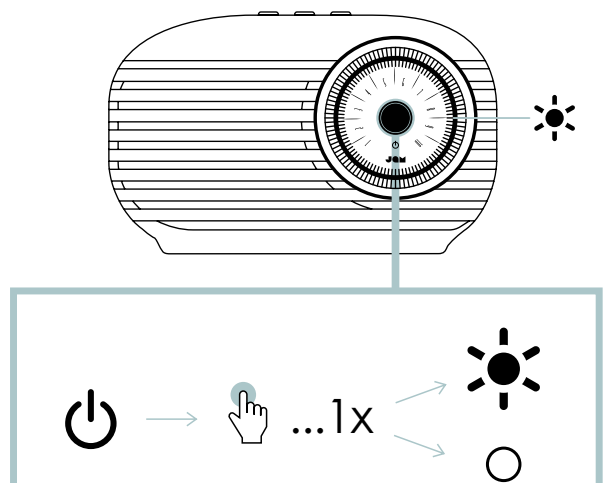

當“Vintage”揚聲器通電時，圍繞音量旋鈕的環狀指示燈亮起。要關閉此功能，按電源鍵一次。要再次打開指示燈，按電源鍵一次。

D – 接聽電話

聽音樂時，如有來電，則短按「play/pause」鍵接聽電話；接聽結束時，再短按一次。

聽電話時，如欲保持私密，則長按「play/pause」2秒即可將聲音從揚聲器轉入手機。

如不想接聽來電，則長按「play/pause」2秒即可將來電轉入語音信箱。

*以下頁裡列有完整的按鍵功能和LED燈光顯示解釋。

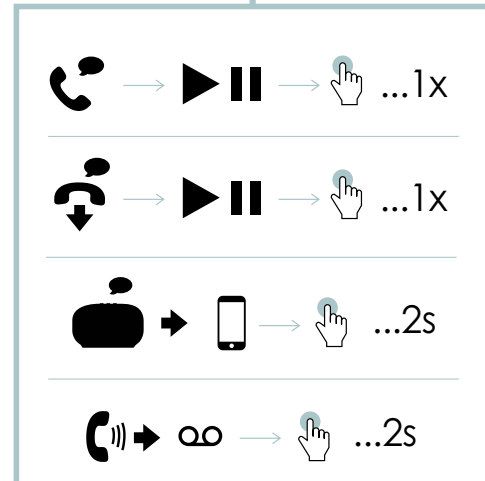
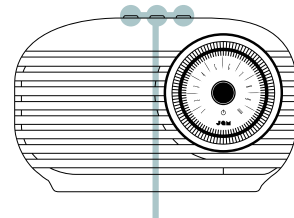

為2個VINTAGE 揚聲器配對

- 1 按住音量旋鈕4秒鐘，啟動第一個揚聲器。
- 2 按照「連接至設備」說明將設備與揚聲器配對。
- 3 按住音量旋鈕4秒鐘，啟動第二個揚聲器。請勿將第二個揚聲器與設備配對。
- 4 在第一揚聲器上，同時按住「<」和「>」2秒鐘。當揚聲器彼此連接時，您將聽到「ready to pair」的聲音。這大概需要幾秒鐘。
- 5 揚聲器成功配對後，您將聽到「left channel (左聲道)」和「right channel (右聲道)」，表示它們已處於身歷聲模式。
- 6 聆聽音樂時，按其中一個揚聲器的「play/pause」鍵。同時按住「<」和「>」2秒鐘，在聆聽兩個耳機和單個耳機模式之間切換。
- 7 一旦配對一次以後，揚聲器啟動後將自動識別彼此。同時按「<」和「>」2秒鐘後，耳機之間的配對即斷開。這將使耳機回到配對模式。

注意：若此設備以前曾與某一設備配對過，或未能自動配對，長按揚聲器上的「<」和「play/pause」鍵2秒鐘，以啟動配對功能。見到紅、藍指示燈閃爍時即可知配對成功。

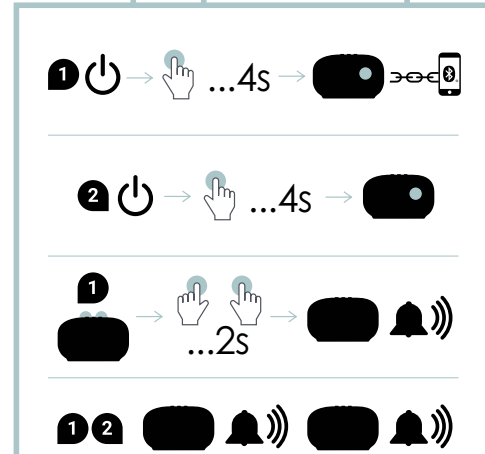
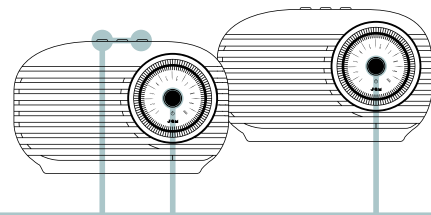

LED 指示燈

正在充電

紅燈每五秒閃爍一次	電池電量不足
紅燈恆亮	正在充電
LED燈熄滅	充電完成

基本功能

電源

開、關電源	按住電源鍵4秒鐘
-------	----------

電話

接聽電話	按「play/pause」鍵一次
拒絕接聽電話	按住「play/pause」鍵2秒鐘
結束通話	按一次「play/pause」按鈕
將來電從耳機轉至設備	按住「play/pause」鍵2秒鐘
接聽第二個來電	按「play/pause」鍵一次
拒絕接聽第二個來電	按住「play/pause」鍵2秒鐘

使用中

LED 交替閃爍紅色和藍色	揚聲器已開啟電源、且處於配對模式
藍燈每5秒閃爍一次	揚聲器已與設備配對

為2個揚聲器配對

配對 2個揚聲器	同時按住「<」和「>」鍵2秒鐘
在單聲道和身歷聲之間轉換	同時按住「<」和「>」鍵2秒鐘

音樂

播放/暫停	短按「play/pause」鍵一次
增大音量	順時針轉動音量旋鈕
減小音量	逆時針轉動音量旋鈕
向前跳過一個節目	快速按一次「>」鍵
向後跳過一個節目	快速按一次「<」鍵

重要安全說明

請在使用前閱讀所有內容。

警告：請勿將揚聲器過於貼近耳朵。如此可能導致耳膜損傷，特別對於兒童而言。

請僅以本手冊中描述的用途使用本產品。請勿使用非 JAM 推薦的附屬品。

- JAM 不承擔因智慧型手機、iPod/MP3 播放器或其他裝置造成的損傷責任。
- 在揚聲器防水門未關閉時，請勿將其放置或存放於容易掉入浴缸或水槽之處。
- 在揚聲器防水門未關閉時，請勿將其放置或丟入水中或其他液體中。
- 不適合兒童使用。這不是玩具。
- 如果線路、插頭、纜線或外罩已損壞，請勿操作本產品。
- 遠離發熱的表面。
- 僅置於乾燥的表面。在揚聲器防水門未關閉時，請勿將其置於被水或清潔溶劑弄濕的表面。

警告：本產品帶有一個內建且不可替換的鋰電池。須遵照您所居住的州、省或國家的相關法規丟棄用過的電池。請勿讓電池（電池組或已安裝的電池）暴露在陽光、火焰或任何其他高熱之下。

電池替換 您的耳機帶有一個充電電池，以延長產品的使用期。在某些特殊情況下您需要更換電池，請聯絡客戶服務人員，他們會為您提供保固期內或超過保固期的電池更換服務詳情。本產品包含小零件，可能會給您的孩子造成窒息的危險。

注意：本產品的所有服務必須僅由 Jam Audio 服務人員授權提供。

要取得完整的使用者手冊及登記您的產品，請造訪 www.jamaudio.com (美國) 或 canada.jamaudio.com (加拿大)，或 uk.jamaudio.com/instructionbooks (英國)

 為避免可能的聽力損傷，請勿長時間以高音量播放。

 WEEE 規範 本標記表示在歐盟地區本產品不得與家居廢物一起丟棄。為避免因不經控制的廢物丟棄對環境和人身健康造成可能的傷害，請負責任地回收電池以促進物質資源的可持續的重複利用。

 電池指令 本標識表示電池不得丟棄於家居廢物中。它們均含有對環境和健康造成傷害的物質。請將電池丟棄於指定的收集地點。

FKA Brands Ltd 特此聲明，本無線裝置符合指令 2014/53/EU 的基本要求和和其他相關條款。「符合標準聲明」的副本可從 uk.jamaudio.com/DoC 取得

低功率電波輻射性電機管理辦法

第十二條 經型式認證合格之低功率射頻電機，非經許可，公司、商號或使用者均不得擅自變更頻率、加大功率或變更原設計之特性及功能。

第十四條 低功率射頻電機之使用不得影響飛航安全及干擾合法通信；經發

現有干擾現象時，應改善至無干擾時方得繼續使用。

前項合法通信，指依電信法規定作業之無線電通信。

低功率射頻電機須忍受合法通信或工業、科學及醫療用電波輻射性電機設

備之干擾。

© 2020 HMDX. All rights reserved. JAM is a registered trademark of FKA Distributing Co. The Bluetooth® word mark and logos are registered trademarks owned by Bluetooth® SIG, Inc. and any use of such marks by HMDX is under license.



Operating frequency band: 2402 - 2480MHz
HX-P525: Maximum radio-frequency power transmitted: 1.49 dBm

Distributed by HMDX.
3000 N Pontiac Trail
Commerce Township, MI 48390

All rights reserved.
IB-HXP525